

NON T E

MANUAL DO PROPRIETÁRIO 350 E

Revisão 03 - Agosto/24
99000-0350E-003



PRODUZIDO NO
POLO INDUSTRIAL
DE MANAUS
CONHEÇA A AMAZÔNIA

350 E

MANUAL DE INSTRUÇÕES

PREFÁCIO

Obrigado por utilizar motos da marca ZONTES. Utilizamos a tecnologia mais avançada para conceber, testar e produzir uma moto que lhe proporcione alegria, diversão e segurança de condução. Quando estiver totalmente familiarizado com todas as indicações essenciais neste manual, irá sentir que conduzir uma moto é um dos desportos mais emocionantes e, ao mesmo tempo, poderá sentir o verdadeiro prazer de condução.

Este manual resume a correta reparação e manutenção da moto. Se respeitar as instruções e cumprir o indicado, a sua moto irá funcionar corretamente. Os distribuidores ZONTES dispõem de pessoal técnico preparado com as ferramentas e equipamentos completos, para lhe proporcionar um serviço de qualidade sempre que precisar.

O conteúdo deste manual poderá ser atualizado, a versão disponibilizada no site oficial deverá prevalecer. Poderá fazer o download da versão em PDF do manual a partir do site oficial.



© Guangdong Tayo Motorcycle Technology Co. Ltd Todos os direitos reservados

350 E

MANUAL DE INSTRUÇÕES

ÍNDICE

Índice	1	Óleo de motor	31
Instruções de utilização	2	Filtro de óleo do motor	32
Avisos especiais	2	Óleo da caixa de engrenagens.....	33
Posição do número de chassis	3	Folga do cabo do acelerador	34
Manutenção do tubo de escape	3	Marcha lenta	34
Instalação de peças do componente	4	Sistema de controle de emissões poluentes.....	34
Manual de instruções PKE	5	Tubo de combustível.....	34
Painel de instrumentos TFT	8	Correias de transmissão	34
Smart app Zontes.....	11	Líquido de refrigeração/anticongelante.....	35
Sistema de controle dos interruptores esquerdo/direito	12	Sistema de freio	36
Ajuste da posição do guidão	12	Lubrificação do freio	37
Porta volumes dianteiro e traseiro	15	Pneus.....	38
Tanque de combustível	17	Sistema anti travamento do freio (ABS).....	39
Amortecedor traseiro	17	Desmontagem dos pneus.....	40
Descanso lateral	17	Iluminação e sinalização.....	42
Informações sobre combustível, óleo do motor e líquido de refrigeração/anticongelante.....	18	Acelerador.....	44
Combustível	18	Resolução de problemas	44
Óleo de motor	18	Verificação do sistema de combustível.....	44
Líquido de refrigeração/anticongelante	18	Verificação do sistema de ignição	44
Óleo da caixa de engrenagens.....	19	Funcionamento incorreto do motor	44
Rodagem inicial.....	19	Falta de potência do motor.....	45
Rodagem do motor.....	19	Limpeza do canister.....	45
Velocidade do motor	19	Cuidados com a injeção de combustível	46
Rodagem dos pneus	19	Sistema de controle de tração	48
Evitar uma aceleração máxima prolongada.....	19	Porta USB	48
Primeira manutenção	19	Adicionar componentes elétricos	49
Inspeção antes da condução	20	A moto não recebe manutenção há muito tempo.....	50
Cuidados essenciais de condução.....	21	Como usar a moto quando não é ligada há muito tempo.....	50
Partida do motor.....	21	Limpeza da moto.....	51
Condução.....	22	Inspeção após limpeza	51
Travar e estacionar	22	Instruções de utilização e acondicionamento da bateria.....	52
Inspeção e manutenção.....	23	Tabela de especificações.....	53
Tabela de manutenção regular	24	Diagrama de circuito	54
Ponto de lubrificação.....	26		
Acondicionamento da bateria	27		
Manual do carregador	28		
Filtro de ar e filtro de entrada de ar do motor	29		
Vela de ignição.....	30		

Existem todos os tipos de acessórios no mercado que podem ser montados na sua moto, mas não podemos controlar diretamente a qualidade e a conformidade do produto. A falta de conformidade desses acessórios irá colocar em risco a sua segurança. Nesse sentido, a escolha e respetiva instalação dos acessórios deve ser feita com especial cuidado. Apesar de não podermos avaliar a conformidade de todos os acessórios disponíveis no mercado, o seu distribuidor pode ajudá-lo a escolher acessórios de alta qualidade existentes no mercado e fazer a instalação adequada.

⚠ PERIGO

Acessórios instalados incorretamente ou modificações à moto irão alterar o funcionamento da moto, o que poderá causar acidentes. Nunca utilize acessórios inadequados, a fim de garantir que estes são instalados corretamente. Todos os acessórios e peças utilizados devem ser da marca.

Todas as peças e acessórios devem ser devidamente instalados, caso tenha alguma dúvida, dirija-se à loja ou distribuidor onde adquiriu o acessório a fim de obter instruções ou ajuda especializada.

Para-brisas, apoio de costas, malas laterais, bagageira, etc., são todos acessórios acoplados que podem causar instabilidade durante a condução. Especialmente no caso de ventos laterais ou de passagem de outros veículos de maior dimensão. Se o acessório for instalado incorretamente ou for de baixa qualidade, poderá colocar em causa a sua segurança.

Adicionar acessórios elétricos poderá sobreaquecer a instalação elétrica, demasiado aquecimento poderá danificar a cablagem, fazendo com que o motor pare ou o veículo seja destruído.

Quando transporta mercadorias, estas devem ser fixadas numa posição inferior o mais afastadas possível da moto. Mercadorias mal acondicionadas poderão alterar o centro de gravidade, o que é muito perigoso. Tal poderá tornar difícil controlar a moto. O tamanho das mercadorias irá alterar o fluxo do ar e a manobrabilidade. Balance a moto para os lados e distribua o peso, se necessário.

Modificação

As modificações ou remoção de peças na moto poderão deixar de garantir a segurança de condução da moto e são ilegais. O utilizador perderá o direito de garantia se modificar a moto.

Instruções de condução em segurança

Conduzir uma moto é um desporto muito interessante e entusiasmante. Mas também requer especiais precauções de forma a garantir a segurança dos utilizadores e do condutor. Precauções estas que são as seguintes:

Verificação antes da condução

Leia atentamente a secção “Verificações antes de condução” do manual e faça uma verificação ponto a ponto conforme as instruções. Não nos podemos esquecer que estas poderão garantir a segurança dos utilizadores e demais pessoas.

Conheça a sua moto

A sua perícia e conhecimento técnico são essenciais para uma condução segura. Primeiro pratique num local onde existam poucos carros, até que esteja totalmente familiarizado com o desempenho mecânico e o funcionamento da moto. Não se esqueça disso! A prática leva à perfeição.

Melhore as suas capacidades de condução

Conduza sempre dentro das suas próprias capacidades. Esteja ciente dos seus limites e não facilite, de forma a evitar acidentes.

Em dias de chuva conduza com cuidado

Em dias de chuva, conduza com cuidado. Lembre-se que a distância de frenagem em piso molhado é o dobro da que seria em piso seco. Afaste-se o máximo possível das marcações de tinta da estrada, tampas, e óleos para evitar derrapagens. Quando atravessar linhas de comboio, barras ou pontes tem de ter cuidado. Em caso desnível deverá abrandar.

Limite de velocidade

Em qualquer altura não permita que a velocidade seja demasiada nem permita que a rotação do motor seja demasiada.

Instruções de configuração do produto

A maioria dos acidentes com motos acontece na mudança de direção dos carros, que batem contra motos que seguem em sentido contrário. É importante que o outro condutor o veja, mesmo numa estrada larga e durante o dia. Deverá estar sempre com atenção. Utilize roupa protetora com material refletor. Evite circular no ângulo morto da visão do outro condutor.

Avisos especiais

⚠ ATENÇÃO

A adição de acessórios ou carga à moto que alterem a distribuição de peso da moto podem afetar adversamente a estabilidade e o funcionamento. Para evitar a possibilidade de acidentes, o peso máximo de carga das caixas de bagagem dianteiras esquerda e direita é de 1,5 kg. O peso máximo de carga da porta volume traseira é de 5 kg e o apoio de braço traseiro é o maior. O peso suportado é de 10 kg. Não sobrecarregue a moto nem a modifique sem permissão.



O número de identificação da moto e o número do motor são o que identificam a moto. Quando encomenda peças ou realiza uma assistência, este número permitirá à distribuidora lhe forneça um melhor serviço.

① O código de identificação da moto encontra-se gravado no chassis sob o assento ② A chapa de identificação encontra-se fixada na parte inferior do riser dianteiro do chassis. ③ O código do motor encontra-se gravado na lateral inferior esquerda do motor.

Transcreva os números de identificação para os espaços indicados em baixo

Número de chassis:	
--------------------	--

Número do motor:	
------------------	--

Manutenção do tubo de escape

O tubo de escape, juntamente com o catalisador, consegue reduzir com eficácia as emissões de substâncias nocivas para a atmosfera. Para que a moto funcione de forma eficaz, efetue uma manutenção preventiva conforme indicado na tabela da secção de manutenção.

De forma a prolongar o bom funcionamento do tubo de escape, e evitar desgaste prematuro causado pela má utilização e pela falta de cuidados, respeite as instruções dos seguintes pontos:

- Proibidos longos períodos de rotação no máximo
- Proibido conduzir a baixa velocidade com uma carga pesada durante longos períodos de tempo.
- Proibido colocar óleos antiferrugem ou outros
- Proibido lavar com água fria quando o tubo de escape está quente
- Proibido conduzir com a moto desligada
- Proibido usar óleos com especificações inferiores
- Utilize gasolina de boa procedência
- Mantenha a superfície e a saída do tubo de escape limpas
- Mantenha os motores em boas condições, manutenção e inspeção regulares. Evite falhas no sistema de combustão, para evitar excesso de gases no tubo de escape que levem a explosões secundárias e danifique a sinterização do catalisador.
 - Se colocou um tubo de escape, certifique-se de que colocou corretamente a junta.
 - Ao instalar a tampa decorativa do tubo de escape, certifique-se de que instala o revestimento de amianto anti queimaduras em cada ponto de fixação dos parafusos, de modo a evitar que o tubo de escape danifique a tampa decorativa a altas temperaturas ou cause um perigo de incêndio.

PERIGO

Sempre que possível, deve evitar utilizar os suportes laterais das malas de forma a evitar acidentes ao cruzar-se com outros veículos.
Antes de conduzir deve verificar o estado dos travões. Caso exista alguma anomalia deve ser reparada imediatamente.
Não é permitido conduzir com capacete pendurado pelo gancho, para evitar que o capacete bloqueie a roda e assim cause algum acidente.

PERIGO

Pessoal não qualificado não deve mexer na linha de combustível. Para evitar o risco de incêndio ou de danificar o veículo, não permita que o tubo de escape entre em contacto com outros produtos. As condições de armazenamento e de utilização da moto não podem induzir o risco de incêndio.
Durante as revisões da moto irá precisar de peças sobresselentes, devendo utilizar peças originais. A utilização de componentes não originais, em especial os elétricos, pode danificar a moto, ou até destruir veículos.
Não adicione acessórios de qualquer maneira, especialmente componentes elétricos; se a ligação for mal executada ou a carga muito pesada, tal poderá destruir o veículo.

350 E

MANUAL DE INSTRUÇÕES Instalação de peças do componente

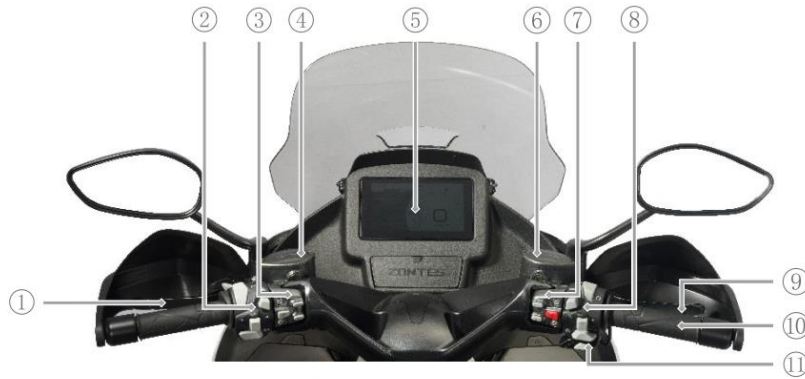

① Manete do freio a disco traseiro

② Botão do interruptor esquerdo

⑦ Interruptor auxiliar da manete direita

⑧ Botão do interruptor direito

③ Interruptor auxiliar da manete esquerda

④ Bomba principal do freio a disco esquerdo

⑨ Manopla do acelerador

⑩ Manete do freio a disco dianteiro

⑤ Medidor

⑥ Bomba principal do disco do travão dianteiro

⑪ Acelerador



⑦ Disco de freio traseiro

⑧ Tubo de escape

⑪ Disco de freio frontal

⑮ Descanso lateral

⑯ Descanso principal

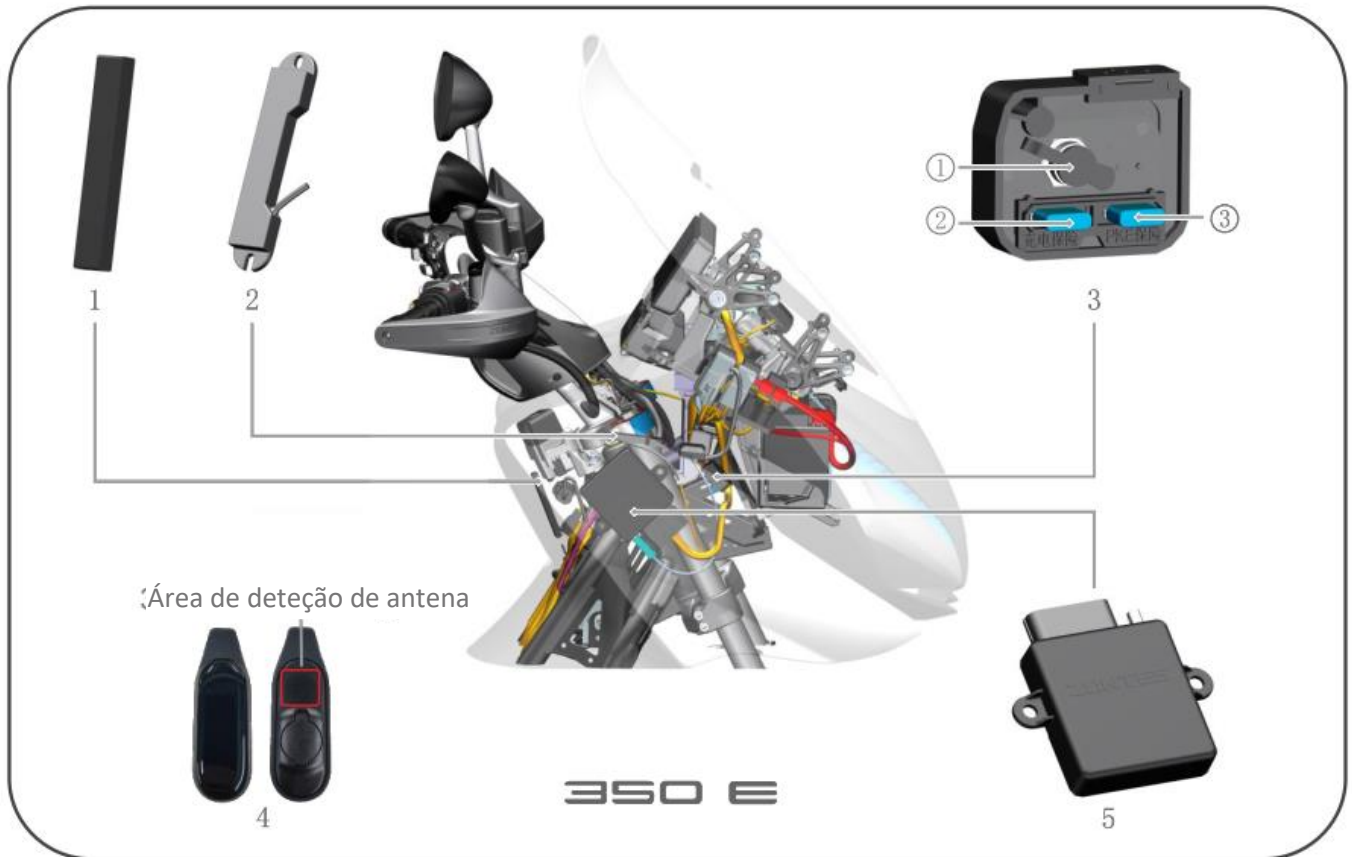

Manual de instruções PKE (Sistema sem chave):

O sistema PKE de terceira geração é composto por uma antena transmissora de baixa frequência (Fig. 1), uma antena de indução não elétrica (Fig. 2), um recetor PKE de 3.ª geração (Fig. 3), uma chave (Fig. 4) e uma porta de carregamento ZT350 (Fig. 5). Pode ser ligado e desligado através de Bluetooth ou com uma chave.

Descrição da função dos acessórios PKE (Figura 1):

- ① Porta CC de carregamento da bateria ② Fusível de carregamento ③ Fusível PKE



1. Usar a chave

A moto encontra-se equipada com duas chaves de sensor, uma das quais deve ser guardada para reserva.

As duas chaves de indução são marcadas com números, que correspondem aos números do recetor PKE. O recetor PKE pode identificar automaticamente uma chave de sensor correspondente perto da moto sem ativação.

⚠ ATENÇÃO

Existem dois LED, verde e vermelho, na chave de indução. Quando a chave de indução tiver bateria suficiente, a luz verde piscará aproximadamente a cada 3 segundos quando o recetor estiver ligado. A luz vermelha piscará quando a bateria está fraca (após substituir a bateria da chave). Imediatamente após substituir a bateria da chave, a luz piscará uma vez, sendo possível determinar o estado da bateria com base na luz da chave. Devido à capacidade limitada da pilha da chave, a duração normal da pilha é de cerca de 6 meses. Se a chave de sensor não funcionar ou se a luz vermelha do indicador piscar, considere substituir a bateria (a chave do sensor tem uma abertura na tampa traseira, que pode ser aberta imediatamente. A bateria é uma pilha de botão 1225 substituível).

2. Ligar o PKE:

Quando o PKE é ligado pela primeira vez (como, por exemplo, ligando-o à fonte de alimentação da bateria ou ligando o fusível PKE), se a chave não estiver dentro do alcance de deteção da moto, esta emitirá um sinal sonoro 4 vezes, indicando respetivamente o seguinte:

- (1) Indicador de funcionamento de reposição normal PKE.
- (2) Premir o botão de ligar/desligar para indicar (semelhante a premir o botão START), se a chave for detetada, liga-se, caso contrário mudará imediatamente para o modo de indução não elétrica para ligar.
- (3) Premir longamente o botão de ligar/desligar até ouvir um sinal sonoro para ligar o modo de indução não elétrico.
- (4) Nenhuma indicação de encerramento indutivo no modo de indução elétrica.

⚠ ATENÇÃO

O tempo de deteção da indução não elétrica é entre o terceiro e o quarto sinal sonoro e o tempo de deteção é de 5 segundos.

3. Ligar o PKE:

Se pressionar brevemente o botão START na manete direita do guidão (Figura 7), o indicador de mudança de direção pisca duas vezes, a tranca da direção destrava automaticamente e, em seguida, o alarme soa uma vez para indicar que o circuito está ligado.

⚠ ATENÇÃO

Se a tranca da direção não ficar destravada, a manete poderá estar presa ao eixo de bloqueio da tranca. Pressione suavemente a manete para que o eixo de bloqueio se mova livremente. Caso contrário, a carga da bateria pode estar fraca demais para destravar a tranca. Verifique se a carga da bateria está normal. Se a tranca da direção não destravar, terá 30 segundos para abrir a tampa do tanque de combustível e o bloqueio do assento. Nesta altura, pressionar brevemente o botão START não irá funcionar, e pressionar o botão START durante mais de 30 segundos sairá automaticamente deste modo.

⚠ ATENÇÃO

Nota: Quando a moto estiver a funcionar ou em movimento, todos os botões do interruptor auxiliar da manete direita (Figura 6) ficam bloqueados e apenas podem ser usados quando a moto estiver parada e a ignição desligada.

4. Desligar o PKE:

Após a moto parar por completo, se desligar o motor e mover o guidão totalmente para a esquerda, pressione longamente (durante 2 a 3 segundos) o botão vermelho de ligar na manete direita; o indicador de mudança de direção pisca duas vezes, a tranca da direção trava automaticamente e, em seguida, o alarme emite um sinal sonoro; a moto está totalmente desligada.

⚠ ATENÇÃO

Após desligar a moto, verifique se a direção está travada. Se a direção não estiver travada, gire o guidão totalmente para a esquerda e o veículo irá travar automaticamente. Assim que a moto estiver desligada e antes de o guidão ser virado totalmente para a esquerda, o tanque e a moto não podem deslizar para evitar que a direção tranque ao virar o guidão totalmente para a esquerda, pois tal pode ser perigoso. Quando deslizar a moto numa descida, certifique-se de que o PKE está ligado (a tranca da direção está destravada).

5. Modo de partida de indução não elétrica:

Quando a carga da pilha da chave de indução está baixa ou não há pilha da chave, pode iniciar a máquina através do modo de indução não elétrico. As etapas específicas são as seguintes:

- (1) Mantenha pressionado o botão vermelho "START" na manete (Fig. 6) no estado desligado até ouvir um sinal sonoro, ou retire o fusível PKE (Fig. 1) e volte a inseri-lo após 10 segundos. É então emitido um sinal sonoro três vezes.
- (2) Coloque a chave junto ao adesivo "IMMO" localizado na parte interior superior do porta-luvas direito.

**⚠ ATENÇÃO**

Também pode colocar primeiro a área de deteção principal (Fig. 3) contra a área de deteção não elétrica (Fig. 4) e, em seguida, passar para o passo .

⚠ ATENÇÃO

A chave deixa de ser detetada após ligação sem indução elétrica, tenha em atenção que deve desligar ao sair da moto. Aviso de falha do PKE

6. Aviso de falha do PKE

Quando uma anomalia da moto é detetada, esta avisará o condutor com um sinal sonoro de diferentes durações e um código de falha, cujos significados são apresentados na tabela abaixo:

Botão START preso	Um longo e dois curtos	8002	É detetado que o botão está preso sempre que liga, o alarme surge em 10 segundos (apenas uma vez)
Botão "FUEL" preso	Um longo e quatro curtos	8004	Depois de o botão ficar preso e sempre que liga, o alarme surge uma vez durante 10 segundos. Depois de voltar a pôr a trabalhar e de prender, o alarme volta a tocar durante 10 segundos.
Botão de bloqueio do assento preso	Dois longos	8005	Depois de o botão ficar preso e sempre que liga, o alarme surge uma vez durante 10 segundos. Depois de voltar a pôr a trabalhar e de prender, o alarme volta a tocar durante 10 segundos.
Receção de alta frequência com problemas	Dois longos e um curto	8006	Quando carrega no botão "TEST", o recetor PKE deteta que ocorreu um erro de frequência, e o alarme toca uma vez (apenas uma vez).
Perda de emparelhamento com o comando	Dois longos e três curtos	8008	O alarme de perda de emparelhamento toca uma vez sempre que liga (apenas uma vez)
Comando com bateria fraca	Três longos	8009	Falhas no sensor de bateria detetadas quando carrega no botão "TEST", o alarme toca uma vez (apenas uma vez)
Fecho da direção abriu com problemas	Cinco curtos	8010	É detetada uma posição de abertura do fecho da direção sempre que liga e o alarme toca uma vez (apenas uma vez)
Fecho da direção com problemas	Cinco curtos	8011	O sinal do fecho de direção deteta uma irregularidade sempre que desliga a moto e o alarme toca uma vez (apenas uma vez)
Sinal de baixa frequência com problemas	Dois longos e um curto	8012	O sinal do fecho de direção deteta uma irregularidade sempre que desliga a moto e o alarme toca uma vez (apenas uma vez)
Comando fora do alcance	Oito curtos	8014	O sinal do fecho de direção deteta uma irregularidade sempre que desliga a moto e o alarme toca uma vez (apenas uma vez)

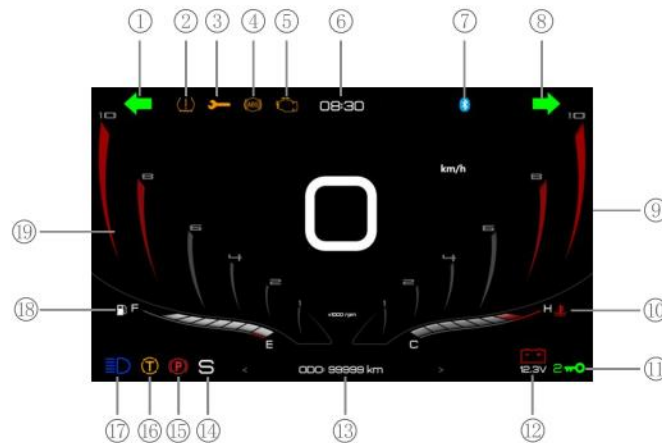

O painel de instrumentos é composto por quatro interfaces: lazer, corrida, rua e simplicidade. Pode ser selecionado e usado de acordo com as preferências pessoais do condutor. Conforme apresentado na figura, foi apenas selecionada a interface de lazer para uma breve descrição do painel de instrumentos.

Breve descrição da imagem acima

Sinais em forma de seta no painel: ① Indicador do pisca esquerdo; ② Luz de aviso de pressão dos pneus; ③ Luz de manutenção; ④ Luz de aviso do ABS; ⑤ Luz de falha do EFI; ⑥ Relógio; ⑦ Bluetooth; ⑧ Indicador do pisca direito; ⑩ Medidor de temperatura da água; ⑪ Número da chave; ⑫ Aviso de tensão da bateria; ⑬ Informações de condução; ⑮ Modo E/S; ⑯ Sistema de controle de tração (TCS); ⑰ Luzes de máximos; ⑱ Indicador de nível de combustível; ⑲ Taquímetro;

⚠ ATENÇÃO

Não utilize diretamente o instrumento de lavagem da água de alta pressão.

Não utilize panos de cozinha com solventes orgânicos como gasolina, querosene, álcool, fluido de freios para limpar o instrumento. Caso contrário, o instrumento pode sofrer fendas locais ou descoloração devido à exposição a solventes orgânicos.

Pressione brevemente o botão “🔒” no painel de instrumentos para realizar o autoteste.

1. 🟩 [Pisca para a esquerda]

Ao pressionar o botão do pisca para a esquerda, este irá piscar.

2. ⚠ [Luz de pressão dos pneus]

Quando a pressão e a temperatura dos pneus estão anormais, o alarme irá piscar, sendo necessário realizar uma inspeção de manutenção.

3. 🛠 [Luz de manutenção]

O primeiro aviso dispara aos 1000 km, o segundo aviso aos 4000 km e, posteriormente, a cada 4000 km percorridos, a luz de aviso de manutenção irá piscar; pressione longamente o botão SET para a apagar. 200 km antes de cada marca, o botão de ligar irá piscar durante 5 segundos para indicar a necessidade de manutenção e substituição do óleo.

⚠ ATENÇÃO

Quando a luz do lembrete de manutenção estiver acesa, significa que a moto alcançou uma determinada quilometragem e que o óleo tem de ser substituído para manter o motor em condições. Continuar a conduzir a moto sem manutenção danificará o motor e o sistema de transmissão.

Quando a luz do lembrete de manutenção estiver acesa, desligue o motor, verifique o nível de óleo do motor para determinar se o nível de óleo está correto e se o óleo tem de ser trocado.

4. 🛑 [Luz de aviso do ABS]

Indica as condições de funcionamento do ABS.

5. 🛠 [Luz de falha do EFI]

Após o motor arrancar, durante o funcionamento normal, a luz de falha EFI está desligada; se a luz de falha EFI estiver acesa neste momento, o sistema EFI está defeituoso.

⚠ ATENÇÃO

Quando o sistema EFI indicar uma falha, conduzir a moto poderá danificá-la. Entre em contacto com a nossa loja pós-venda, para verificar o sistema EFI.

6. 🕒 [Relógio]

O relógio apresenta o sistema de 24 horas.

7. 📶 [Bluetooth]

A luz estará acesa quando o telefone estiver conectado ao Bluetooth e estará desligada quando o telefone estiver desconectado.

8. 🟩 [Luz do pisca direito]

Quando o botão do pisca é pressionado para a direita, a luz do pisca direito fica intermitente.

9. 🏁 [Velocímetro]

O velocímetro indica a velocidade de condução em quilómetros (ou milhas) por hora e apresenta um intervalo de 0 a 199.

10.  [Medidor de temperatura da água]

Após ligar a moto, ligue o interruptor de extinção da manete e o estado de temperatura da água será exibido apenas após a ativação do EFI. Será exibida uma barra para indicar que a temperatura da água é inferior ou igual a 60 °C; 61-70 °C exibe duas barras; 71-80 °C exibe três barras; 81-90 °C exibe quatro barras; 91-100 °C exibe cinco barras; 101-110 °C exibe seis barras; 111-120 °C exibe sete barras. Serão exibidas oito barras acima de 121 °C. Quando a temperatura da água for superior a 111 °C, os indicadores de temperatura da água disparam e o sistema de refrigeração deve ser verificado.

11.  [Número da chave]**12.  [Símbolo de aviso de tensão baixa da bateria]**

O motor não arranca quando é detetado que a tensão da bateria é inferior a 11,9 V; o símbolo de aviso irá piscar em forma de alarme (frequência de cintilação 1 Hz, se a tensão for superior a 12,1 V, o alarme desativa-se automaticamente).

Quando o motor arranca, significa que a tensão de deteção é inferior a 12,6V e o símbolo do visor irá piscar forma de alarme (a frequência de cintilação é de 1 Hz e o alarme dispara automaticamente quando a tensão é superior a 12,8 V).

Quando o símbolo de aviso de tensão baixa da bateria pisca, significa que a tensão do veículo é inferior ao valor definido. Se for exibido durante muito tempo, trata-se de uma anomalia. Entre em contacto com o serviço pós-venda da empresa para realizar uma inspeção. Se a bateria estiver descarregada, recarregue-a e voltará ao estado normal; se a bateria estiver danificada, terá de ser substituída.

**ATENÇÃO**

Caso verifique que a indicação de tensão é superior a 16 V, deve parar imediatamente de utilizar a moto e entrar em contacto com o serviço pós-venda da empresa para inspeção.

13.  [Informações de condução]

Regista informações sobre o veículo, tais como ODO/TRIP (dados de quilometragem e consumos em viagem), o consumo de combustível, a velocidade média, a média de viagem, a temperatura dos pneus e a pressão do ar. Além disso, exibe o consumo médio de combustível quando o veículo está parado, ao passo que o consumo instantâneo de combustível é exibido após o veículo arrancar. O modo TRIP pode registar a quilometragem acumulada de uma única viagem. Pressione longamente o botão MOD para a apagar, o que também irá repor a zero a velocidade média e o consumo médio de combustível. O valor máximo registado é 999,9.

14.  [Modo E/S]

“E” significa modo económico, “S” significa modo desportivo.

15.  [Indicador de aviso de estacionamento]

1.Os travões são acionados (os travões dianteiros e traseiros são aceitáveis) e, se o tempo de condução exceder 10 segundos após a moto arrancar, os indicadores duplos intermitentes e o alarme sonoro serão ativados. Quando a luz “” no painel de instrumentos acender, basta soltar o freio.

Falha no método de disparo:

2.O alarme de estacionamento não poderá disparar se o freio não for acionado quando a moto arrancar e se for acionado durante mais de 10 segundos durante a condução.

3.O alarme de estacionamento não poderá disparar se os freios forem acionados, mas a moto não arrancar.

16.  [Indicador do TCS]**17.  [Luzes de máximos]**

As luzes de máximos acendem quando os faróis máximos são ligados. Para obter instruções detalhadas, leia a página 40 do manual.

18.  [Indicador de nível de combustível]

O indicador de nível de combustível mostra a quantidade de combustível restante no tanque de combustível. O indicador de nível de combustível mostra 8 barras, indicando que o tanque de combustível está cheio. Quando o restante combustível estiver baixo, o indicador de combustível pisca, devendo-se abastecer o tanque assim que possível.

**ATENÇÃO**

Quando a moto está estacionada apoiada no descanso lateral, o indicador de nível de combustível demora a atualizar. Para exibir o nível de combustível real atual, endireite a moto e, em seguida, ligue-a. O visor do nível de combustível será atualizado.

19. [Taquímetro]

Exibe a velocidade do motor, indicando o número de rotações por minuto do eixo do motor.



Imagem 1

Interface (Imagem 1)

Operação da interface: Pressione brevemente o botão SET na interface principal para aceder à mesma; pressione longamente o botão SET a qualquer momento para voltar à interface principal. Em alternativa, o ecrã voltará automaticamente à interface principal se permanecer inativo durante 8 segundos. Pressione brevemente o botão MOD para mudar para a opção seguinte e, em seguida, pressione brevemente o botão SET. Poderá então aceder à interface secundária.

1. Estilo da interface

A interface apresenta quatro estilos: lazer, corrida, street e simplicidade. Cada interface pode ajustar o modo diurno e noturno e também pode ser configurada para alternar automaticamente de acordo com o menu.

Pressione brevemente a tecla MOD para mover o cursor e selecionar a opção desejada; pressione brevemente o botão SET para confirmar a opção e, em seguida, passe diretamente para a interface principal atualmente selecionada.

2. Configurações do relógio

As horas e os minutos são configurados de forma independente de acordo com a forma dos bits digitais. Quando aceder às configurações do relógio, configure os dígitos de acordo com a ordem da esquerda para a direita, pressione brevemente a tecla MOD para aumentar o número, alterne para a frente e para trás, pressione brevemente a tecla SET para confirmar a configuração digital atual e mude para a configuração digital seguinte ao mesmo tempo. Após configurar o último dígito, pressione brevemente a tecla SET para confirmar e voltar à interface principal.

**3. Ajuste de luminosidade da retroiluminação do painel de instrumentos (Fig. 3)**

Pressione brevemente a tecla MOD para percorrer os níveis de luminosidade da retroiluminação (Auto, 1, 2, 3, 4, 5) e, em seguida, pressione brevemente a tecla SET para confirmar a seleção. Automática: Ajuste automaticamente a luminosidade da retroiluminação de acordo com as alterações no ambiente de deteção de luz.

4. Configurações da unidade

Pressione brevemente o botão SET para alternar a exibição de unidades. A velocidade alterna entre mph e km/h e, correspondentemente, a unidade de quilometragem alterna entre milhas e km.

5. Configurações de idioma

Pressione brevemente a tecla SET para alternar entre chinês simplificado e inglês.

6. Ligação Bluetooth

Pressione brevemente o botão SET para ligar e desligar o Bluetooth.

7. Informações sobre falhas (Fig. 4)

Falha atual da ECU, falha atual do PKE, falha atual da pressão dos pneus, número de versão, etc.

8. Função indicadora de pressão dos pneus (Fig. 5)

Os dados de temperatura e pressão dos pneus podem ser visualizados na interface principal pressionando brevemente o botão MOD para mudar as informações de condução ou para aceder a "Main Interface - Tire Pressure Settings" (Interface principal - Configurações de Pressão dos Pneus).

Existem três unidades de pressão: Psi, kPa e Bar. Pressione brevemente o botão SET para alternar, pressione brevemente o botão MOD para confirmar e passar à próxima configuração;

Descrição da função de pressão dos pneus:**1. Alarme de pressão e temperatura dos pneus**

Quando o painel de instrumentos recebe do sensor as informações de pressão e temperatura dos pneus que excedem o valor limite, a interface de informações sobre falhas exibe o texto correspondente do alarme de pressão e temperatura dos pneus e a luz de pressão dos pneus está sempre acesa.

2. Alarme de tensão baixa

Quando o sensor de pressão dos pneus deteta que o valor da tensão da bateria é inferior a 2,6 V, a interface de informações sobre falhas exibe que a carga da bateria do sensor está fraca e o alarme só desaparece quando o novo sensor for restabelecido; a luz de pressão dos pneus está sempre acesa.

3. Alarme de fuga de ar

Quando o sensor deteta uma alteração na pressão dos pneus (descompressão), irá acionar um alarme de fuga de ar e a luz de pressão dos pneus estará sempre acesa.

Se a deteção falhar, é necessário repetir as operações acima.

4. Alarme sem aprendizagem

Quando o painel de instrumentos não corresponde ao sensor e a interface de configuração da pressão dos pneus exibe a mensagem “não detetado”, a interface de informações sobre falhas exibe a mensagem “alarme não detetado” e a luz de pressão dos pneus está sempre acesa.

5. Alarme de falha ao receber sinal do sensor

Quando o sinal do sensor não é recebido, as informações sobre falhas indicam que o sensor está ausente e a luz de pressão dos pneus está sempre acesa. Desativar o alarme: O alarme irá desaparecer após receber dados válidos.

6. Alarme de falha do sensor

Quando o painel de instrumentos recebe as informações de falha do chip do sensor, a interface de informações sobre falhas exibe o alarme de falha do sensor e a luz de pressão dos pneus está sempre acesa.

O sensor tem de ser substituído, caso contrário as informações sobre a pressão dos pneus não serão exibidas normalmente.

7. Alarme de falha do sistema

Quando o chip recetor do sinal no interior do painel de instrumentos falha, a interface de informações sobre falhas exibe um alarme de falha do sistema e a luz de pressão dos pneus está sempre acesa.

O painel de instrumentos tem de ser substituído, caso contrário as informações sobre a pressão dos pneus não serão exibidas normalmente.

8. Função de correspondência de deteção

① Primeiro, defina o painel de instrumentos da moto para o modo de deteção, ou seja: ligue o painel de instrumentos → aceda ao menu → interface de configuração da pressão dos pneus → utilize os botões do painel para colocar a roda dianteira (traseira) em “A detetar...” e aguarde que o sensor de pressão dos pneus obtenha as informações.

② Continue a encher ou esvaziar a roda dianteira ou traseira correspondente até que o código de identificação do sensor seja exibido, indicando que a deteção foi bem-sucedida.

③ Quando o painel de instrumentos recebe o sinal correspondente do sensor de pressão dos pneus, após a correspondência ser bem-sucedida, a mensagem “A detetar...” é apresentada na interface de configuração da pressão dos pneus como “bem-sucedida” e o painel de instrumento pode receber as informações sobre a temperatura da pressão dos pneus do sensor.

Se a deteção falhar, é necessário repetir as operações acima.

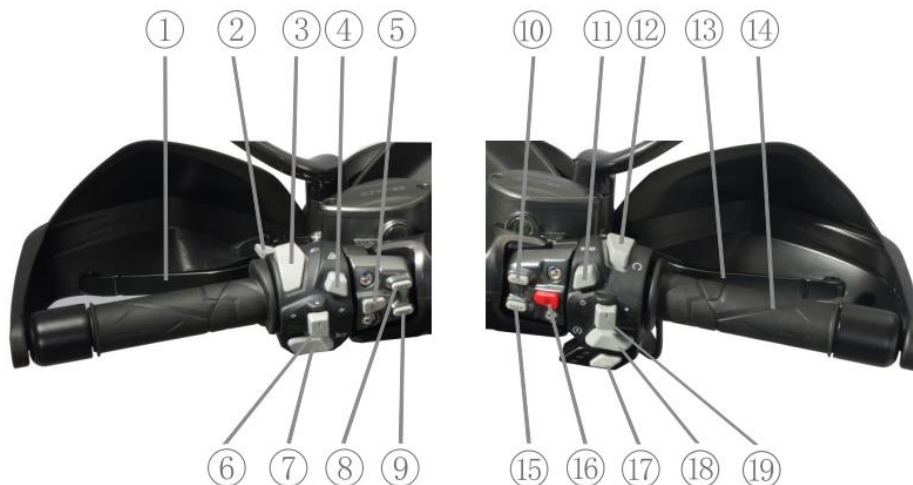

1. Manete do freio traseiro

Para acionar o freio traseiro, segure firmemente a manete do lado esquerdo. Uma vez que a moto utiliza discos de freio hidráulicos, não tem de fazer muita força para travar. Quando a manete do freio traseiro é apertada firmemente, a luz dos travões acende-se automaticamente.

2. Luzes de ultrapassagem

Ao acelerar, pressione o botão, avisando os condutores que vão à sua frente ou atrás de si.

3. Interruptor de luzes

Operação de feixe alto e baixo

Quando o interruptor está na posição a luz alta irá acender-se. Simultaneamente, a luz no painel irá mudar , os mēdios irão acender-se e os máximos apagar-se. A luz alta irá acender-se no painel de instrumentos. Quando o interruptor é alterado, a luz baixa irá acender-se.

4. Botão de aviso de perigo

Ao pressionar este botão, os quatro piscas piscam ao mesmo tempo, os quais são usados para avisar os veículos em redor para terem atenção à segurança.

5. Interruptor do limpa para-brisas

Sempre que pressionar o botão, o limpa para-brisas irá realizar um ciclo completo.

6. Botão da buzina

Ao pressionar este botão, a buzina irá soar.

7. Sinal de piscas

Quando puxa o botão para a esquerda a luz de pisca acende intermitente. Quando puxa o botão para a direita , a luz de pisca acende intermitente. A luz correspondente no painel de instrumentos também irá piscar ao mesmo tempo.

⚠ ATENÇÃO

Sempre que mudar de faixa ou virar, deve ter sempre o hábito de sinalizar primeiro a ação. Quando concluir a manobra, desligue o pisca.

8.SET: Aceder ao menu principal/confirmar a opção.

9. MOD: Selecionar o próximo (mover o cursor para selecionar a opção desejada).

10. Botão da tampa de combustível

Quando o motor não ligar, pressione o botão "Fuel" para abrir automaticamente a tampa do tanque de combustível.

11. Botão ECO

Pressione o botão ECO e o ícone E no painel de instrumentos irá acender, indicando que está em modo de economia; pressione novamente o botão ECO e o ícone S no painel de instrumentos irá acender, indicando que está em modo desportivo.

⚠ ATENÇÃO

Em qualquer caso, os modos E e S podem ser livremente alterados.

12. Botão de parada do motor

Este interruptor está localizado no conjunto de interruptor da direita, sendo uma espécie de placa ondulada, fixa com um eixo central.

Se o botão estiver na posição  , o circuito está fechado e pode-se ligar o motor.

Se o botão estiver na posição  , o circuito de arranque está aberto e não dá para ligar o motor. É uma forma de desligar a moto em caso de emergência.

13. Manete do freio dianteiro

Para acionar o freio dianteiro, segure firmemente a manete do lado esquerdo. Ao travar a roda dianteira, devemos agarrar o lado direito do freio da roda dianteira. Uma vez que a moto utiliza discos de freio hidráulicos do veículo, não tem de fazer muita força para travar. Quando segurar na manete do freio traseiro, a luz dos freios irá acender-se automaticamente.

14. Manopla do acelerador

A manopla do acelerador é utilizado para controlar a rotação do motor. Quando rodado na direção do condutor estará a acelerar, rodando para o lado oposto irá reduzir a velocidade.

15. Botão de bloqueio do assento

Quando o motor não arrancar e o assento estiver trancado, pressione o botão "SEAT" para destrancar o assento.

Nota: Para garantir a segurança de condução, quando o motor arrancar, pressione o botão "SEAT" para manter o bloqueio do assento trancado.

**ATENÇÃO**

Se o assento não estiver na posição correta, poderá sair do sítio e o condutor perderá o controle da moto. Certifique-se de que o assento está bem preso na posição correta.

Para mais informações sobre a operação específica das funções dos botões MOD e SET, consulte o menu principal do painel de instrumentos.









16. Interruptor de ignição vermelho

No estado de inatividade do sistema de ignição, pressione brevemente o botão "START". O sistema de ignição ativa-se, deteta o sinal de resposta da chave e destrava a tranca da direção. Após o sinal ser recebido, todo o veículo irá ligar-se; pressione longamente o botão "START", o sistema de ignição entrará no estado de inatividade e todo o veículo irá desligar-se.

17. Botão do circuito elétrico da manete

Quando se liga o interruptor principal do veículo e a tensão é inferior a $13,1\text{ V} \pm 0,1\text{ V}$, o circuito de proteção integrado do controlador de aquecimento começa a funcionar, o indicador vermelho pisca e não há saída de aquecimento.

Quando se liga o interruptor principal do veículo e a tensão é superior a $13,1\text{ V} \pm 0,1\text{ V}$, os indicadores estão todos apagados. Nesta altura, pressione o botão de aquecimento para exibir uma secção de ajuste de aquecimento com 5 níveis. O indicador correspondente com 5 níveis será exibido no ecrã; quando parar ou abrandar repentinamente a moto (motor a baixa velocidade) e a tensão de entrada for inferior a $13,1\text{ V} \pm 0,1\text{ V}$, o interruptor do controlador poderá desligar-se automaticamente e o indicador vermelho irá piscar; quando a tensão de entrada estiver instável, todos os indicadores irão piscar. Quando a corrente elétrica e a pressão forem restauradas, o interruptor do controlador irá voltar automaticamente ao estado instável.

Instruções	Descrição do funcionamento	Ícone
Funcionamento da chave	Ao pressionar brevemente o botão, irá ativar o controle sequencial. Pressione brevemente o botão para exibir a sequência: → quinta velocidade → quarta velocidade → terceira velocidade → segunda velocidade → primeira velocidade → fechar	
Proteção de tensão da bateria	A proteção ativa-se quando a tensão da bateria é inferior a $13,1\text{ V} \pm 0,1\text{ V}$ e o indicador vermelho pisca.	
Quinta velocidade	Ao pressionar o botão uma vez, o controlador engata a quinta velocidade, as luzes LED1, LED2 e LED3 (todas a vermelho) ficam totalmente acesas e a tensão de saída é 100%;	
Quarta velocidade	Ao pressionar o botão duas vezes, o controlador engata a quarta velocidade, as luzes LED1 e LED2 ficam totalmente acesas, ao passo que a luz LED3 fica parcialmente acesa, e a tensão de saída é 80%;	
Terceira velocidade	Ao pressionar o botão três vezes, o controlador engata a terceira velocidade, as luzes LED1 e LED2 ficam totalmente acesas, ao passo que a luz LED3 está apagada, e a tensão de saída é 60%;	
Segunda velocidade	Ao pressionar o botão quatro vezes, o controlador engata a segunda velocidade, a luz LED1 fica totalmente acesa, a luz LED2 fica parcialmente acesa, a luz LED3 está apagada e a tensão de saída é 40%;	
Primeira velocidade	Ao pressionar o botão cinco vezes, o controlador engata a primeira velocidade, a luz LED1 fica totalmente acesa, ao passo que as luzes LED2 e LED3 estão apagadas, e a tensão de saída é 20%;	
Fechar	Pressione o botão seis vezes para desligar o controlador;	

18. Botão de arranque elétrico

Pressionar este botão irá ligar o circuito de arranque. Quando ligar a moto, o descanso lateral deve estar recolhido para confirmar se o interruptor de extinção está na posição de arranque elétrico. Aperte bem a manete do freio para ativar a posição “ e arrancar.

⚠ ATENÇÃO

Quando tenta ligar o motor, não arranque continuamente durante mais de cinco segundos de cada vez. Isto porque uma grande descarga de energia fará com que o circuito e o motor de arranque fiquem anormalmente quentes. Se o motor continuar a não arrancar após várias tentativas, pare e verifique o sistema de injeção e o circuito de arranque. (Consulte o ponto “Resolução de problemas”.)

19. Interruptor de luz

 Local: Quando o motor estiver a funcionar, as manetes esquerda e direita ligam em conjunto a luz de fundo, o farol, a luz de posição dianteira, a luz de posição traseira e a luz da placa de licença.

- Local: A luz de posição dianteira, a luz de posição traseira e a luz da placa de licença acendem em conjunto.

Ajuste da posição do guidão

Ajuste da posição do guidão

O guidão tem duas posições de instalação, conforme mostrado na Figura 1, as quais podem deslocar o guidão para frente e para trás em 20 mm como um todo. Os passos a seguir são os seguintes:

1. Insira um chapa fina e rígida na abertura da tampa superior (assinalada com o círculo vermelho na Figura 2) e levante-a com cuidado para a remover;
2. Desaperte e retire os 3 parafusos de fixação no corpo do guidão (assinalados com os círculos vermelhos na Figura 3). Poderá deslocar o guidão para frente e para trás, pois os orifícios de montagem ficam alinhados com a placa de ligação superior. Alinhe o guidão com os orifícios de montagem (os orifícios de montagem amarelos ou verdes indicados na Figura 1) e aperte novamente os parafusos de acordo com os seguintes requisitos de força de aperto: 25N • m.

placa de ligação superior



Fig. 1

tampa do guidão

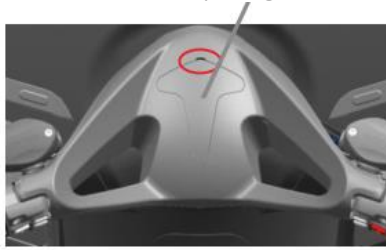

Fig. 2

corpo do guidão

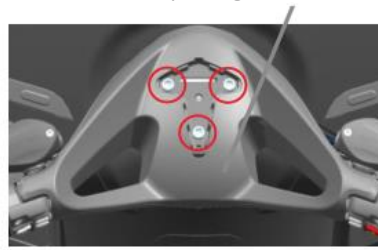

Fig. 3

⚠ ATENÇÃO

Ao deslocar o guidão para trás, terá de puxar a caixa de ligação dos cabos com mais força para a mover, dado que está esticada (foi previsto comprimento suficiente dos cabos para o fazer). Ajuste a posição do guidão. Após apertar os parafusos, preste atenção à direção de encaixe da tampa na superfície de montagem.

Este modelo vem equipado com 2 caixas de arrumação dianteiras e 1 porta volume traseira, cuja localização específica é mostrada na figura.



- ① Interruptor do porta volumes ação dianteiro esquerdo (controlado eletricamente)
- ② Interruptor da porta volumes dianteiro direito
- ③ Porta volumes dianteiro esquerdo
- ④ Porta volumes dianteiro direito
- ⑤ Assento
- ⑥ Porta volumes traseiro
- ⑦ Bloqueio do assento

Instruções:

1. Porta volumes dianteiro esquerdo

Abrir: Depois de ligar o veículo, pressione o interruptor ① do porta volumes dianteiro esquerdo para a abrir. Fechar: Quando todo o veículo estiver ligado, empurre a tampa do porta-luvas dianteiro esquerdo para que este fique bem fechado. Nota: Não empurre com força a tampa do porta volumes dianteiro esquerdo quando o veículo estiver desligado.

2. Porta volume dianteira direita

Abrir: pressione diretamente o interruptor do porta-luvas dianteiro direito ② para o abrir. Termo: Empurre a tampa do porta-luvas dianteiro direito até que este fique bem fechado.

⚠ ATENÇÃO

O fusível PKE e a porta de carregamento CC estão situados no porta volumes dianteiro direito e o conector OBD está situado no porta volumes dianteiro esquerdo.

3. Porta volumes traseiro

Abrir: Depois de ligar a moto, pressione o botão "SEAT" no botão auxiliar do interruptor direito e o bloqueio do assento ficará visível. Ao utilizar as caixas de arrumação dianteira e traseira, tenha em atenção os seguintes pontos:

1. Certifique-se de que fecha todas as caixas de arrumação e o assento antes de iniciar a marcha.
2. O porta volumes traseiro fica próxima do motor, o que pode fazer com que a temperatura no porta volumes aumente.

Não coloque nenhum artigo inflamável, explosivo ou não resistente a altas temperaturas no porta volumes traseiro.

3. Para evitar que umidade se espalhe nas caixas de arrumação, embrulhe os artigos molhados em sacos de plásticos antes de os colocar lá dentro.

4. Ao lavar a moto, é possível que entre água para as caixas de arrumação. Embrulhe os conteúdos no seu interior num saco de plástico ou retire-o com antecedência.

5. Não coloque artigos valiosos ou frágeis no porta volumes.

6. Devido ao seu tamanho e forma, alguns capacetes podem não caber no compartimento traseiro.

⚠ ATENÇÃO

O limite de carga da porta volumes dianteiro esquerdo é de 1,5 kg. Não exceda este limite. O limite de carga da porta volumes dianteiro direito é de 1,5 kg. Não exceda este limite. O limite de carga do compartimento traseiro é de 5 kg. Não exceda este limite.

4. Desmontagem do porta volumes traseiro

Abrir: Após ligar o veículo, pressione o botão "SEAT" no interruptor da manete direita para abrir o bloqueio do assento.

forro anti desgaste
do porta volumes
traseiro

divisória do
compartimento

suporte de montagem da
mola a gás (interno)

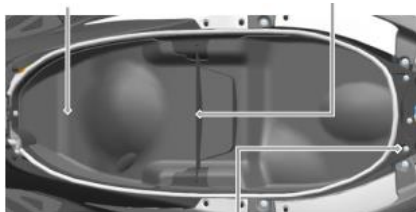

porta volumes traseiro

Fig. 1

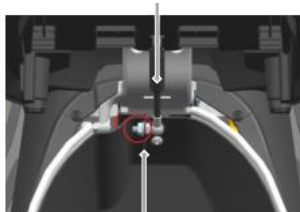

suporte de montagem da
mola a gás (interno)

Fig. 2



Fig. 3

O processo de remoção do porta volumes traseiro é o seguinte:

1. Remova a divisória do porta volumes e o forro anti desgaste (conforme mostrado na Figura 1);
2. Use uma chave de bocas n.º 13 para desapertar a porca de fixação inferior da mola a gás e extrair a mola (conforme mostrado na Figura 2);
3. Remova os 6 parafusos de fixação assinalados com o círculo vermelho na Figura 3 acima, retire o suporte de montagem da mola a gás, levante ligeiramente a parte traseira do porta volumes e desligue a tomada do cabo de luz ambiente na parte central esquerda do porta volumes;
4. Remova o porta volumes traseiro empurrando suavemente a parte frontal da caixa para dentro ou puxando suavemente a tampa lateral.

O processo de instalação é semelhante ao do porta volumes traseiro. Basta instalar as peças relevantes pela ordem inversa durante o processo de desmontagem.

O processo de instalação do porta volumes traseiro é o seguinte:

1. Empurre suavemente a parte frontal da caixa traseira para dentro ou puxe suavemente a tampa lateral e coloque-a na porta volumes traseiro;
2. Levante suavemente a parte traseira do porta volumes traseiro e ligue o cabo de luz ambiente;
3. Aperte os 2 parafusos de fixação na parte frontal, mostrados na Figura 3, para fixar o suporte de montagem da mola a gás e, em seguida, aperte os 4 parafusos na parte central e traseira para fixar o porta volumes;
4. Coloque o forro anti desgaste do porta volumes, pressionando-o para alisar, insira a divisória do porta volumes e, por último, instale a mola a gás com chaves de bocas n.º 12 e 13 para fixar a mola;

⚠ ATENÇÃO

Nota: Para retirar a divisória do porta volumes, é necessário puxar com força ambos os lados ao mesmo tempo. Ao remover e instalar o porta volumes traseiro, empurre suavemente a parte frontal da caixa para dentro ou alargue ligeiramente as tampas laterais esquerda e direita. Ao instalar o forro anti desgaste do porta volumes, primeiro certifique-se de que o fundo encaixa bem, em seguida coloque o velcro na lateral, alise e pressione o forro anti desgaste.

Nota: Para mais informações, veja o respetivo vídeo de desmontagem e montagem no [website oficial](#)



O tanque de combustível está localizado debaixo da tampa do tanque de combustível. Quando abrir a tampa do tanque de combustível, certifique-se de que o botão de parada do motor está desligado, pressione o botão do tanque de combustível ①, a tampa do tanque ② irá abrir-se automaticamente, pressione a tampa do tanque de combustível ③ para a esquerda. Ao colocar a tampa, siga os passos anteriores pela ordem inversa.

⚠ PERIGO

Não encha demasiado com combustível, de modo a evitar que o fluxo de combustível transborde para o motor a alta temperatura. O nível de óleo de combustível não deve exceder o tanque de combustível conforme mostrado na parte inferior do bocal, ou o combustível irá transbordar após expandir com o calor, e irá danificar as peças da moto.

Para desligar o motor ao reabastecer, certifique-se que o botão está desligado. Não se aproxime de fogo de artifício.

Não empurre excessivamente a pistola de combustível contra o tanque de combustível a fim de não danificar o sensor de combustível.

Quando enche o tanque, deverá seguir algumas medidas de prevenção, caso contrário, irá provocar fogo ou fazer com que o vapor de combustível entre em contacto com os olhos. Caso inale gases, dirija-se a uma zona exterior com ar puro. Certifique-se de que o tanque está fechado para evitar derramamento de combustível. Não fume, certifique-se de que não existem fontes de calor ou fogo por perto. Evite o contacto do vapor de combustível com os olhos. Ao reabastecer, mantenha crianças e animais afastados.

⚠ ATENÇÃO

Não utilize água de alta pressão para enxaguar ao lavar a tampa do tanque de combustível da moto, para evitar que a água entre no tanque de combustível.



Amortecedor traseiro

A força de pré-carga do amortecedor traseiro pode ser ajustada de acordo com o condutor, com as condições de carregamento de carga, com o estilo de condução e com as condições da estrada. Cinco mudanças podem ser ajustadas, sendo apenas necessário estabilizar o pousa-pés do passageiro da moto. Utilize ferramentas apropriadas para rodar o ajustador de pré-compressão para a posição desejada, ajuste o amortecedor para a direita para apertar e para a esquerda para deixar mais desafogado.

Descanso lateral

Quando o descanso lateral está em uso, o sensor do descanso lateral irá enviar um sinal ao controlador e o controlador irá controlar o motor para o extinguir. Nesta altura, se pressionar o botão de arranque, não irá obter nenhuma resposta. Para ligar o motor, o descanso lateral tem de estar recolhido.

Combustível

Utilize gasolina sem chumbo de boa procedência

Óleo do motor

Utilizar óleo de motor SN de elevada qualidade ou de motor de quatro tempos pode prolongar a vida útil do motor. Escolha o nível ZONTES API SN, ou superior, de “óleo de motor de quatro tempos de moto”, à venda em todas as lojas ZONTES.

⚠ ATENÇÃO

A gasolina sem chumbo, combustível e óleo do motor de fraca qualidade podem danificar os componentes do sistema e diminuir a vida útil do catalisador nas velas de ignição e no tubo de escape. O combustível sujo pode bloquear o sistema de injeção, resultando em funcionamento anormal do motor, não utilize esse tipo de óleo.

⚠ ATENÇÃO

Dê o correto tratamento ao óleo utilizado, não prejudique o meio ambiente. Sugerimos que coloque o óleo num recipiente vedado e o envie para um centro de reciclagem local. Não o coloque no caixote do lixo ou diretamente no chão.

Líquido de refrigeração/anticongelante

O líquido de refrigeração/anticongelante que utilizamos é apropriado para radiadores de alumínio. O líquido de refrigeração/anticongelante é uma mistura de líquido de refrigeração/anticongelante concentrado e água. Se a temperatura exterior for superior ao ponto de libertação do líquido de refrigeração/anticongelante, este poderá ser utilizado. Ao adicionar ou arrefecer o líquido de refrigeração/anticongelante, utilize álcool como base.

⚠ PERIGO

Engolir ou absorver o líquido de refrigeração/anticongelante é prejudicial à saúde. Assim, quando o utilizar, não o ingira. Após cada trabalho, limpe as mãos, o rosto ou qualquer parte da pele que tenha estado em contacto com o líquido. Caso o engula por engano, dirija-se imediatamente ao hospital. Caso o tenha inalado por engano, desloque-se para um local com ar fresco e puro. Se o líquido de refrigeração/anticongelante entrar em contacto com os olhos, lave os olhos com água abundante. Mantenha o líquido longe de crianças e animais de estimação.

⚠ ATENÇÃO

Qualquer salpico do líquido de refrigeração/anticongelante é potencialmente prejudicial para a superfície da moto. Engolir ou absorver o líquido de refrigeração/anticongelante é prejudicial à saúde. Como tal, quando o utilizar, não o ingira.

Destile água para líquido de refrigeração/anticongelante

Se precisar de adicionar água, utilize água destilada. Se usar outros tipos de água, provavelmente irá prejudicar o sistema de refrigeração.

Líquido de refrigeração/anticongelante

O líquido de refrigeração/anticongelante pode impedir o encaminhamento e a lubrificação da bomba do líquido de refrigeração/anticongelante. Como tal, se a temperatura exterior for superior ao ponto de libertação do líquido de refrigeração/anticongelante, este poderá ser utilizado.

⚠ ATENÇÃO

Para saber como utilizar o líquido de refrigeração, consulte o manual de instruções do produto refrigerante.

Quando os utilizadores adicionam líquido de refrigeração/água destilada, têm de se certificar que o fazem quando a moto está fria e que não abrem a tampa do tanque de água quando a moto está quente, pois poderá ser perigoso!

Quando a moto estiver fria e apoiada no descanso principal, desaperte o parafuso de libertação de ar no termóstato (lado direito do motor), dando 4 a 5 voltas (deixe 1 ou 2 roscas para evitar que o parafuso caia); desaparafuse a tampa de entrada de água e adicione o líquido de refrigeração lentamente. Quando o nível de líquido do bocal de enchimento de água já não descer, aperte a tampa e aparafuse o parafuso de libertação de ar até meio; ligue a moto, mantendo-a a trabalhar em marcha lenta, adicione um pouco de óleo. Após a temperatura do painel de instrumentos subir duas barras (acima de 60 graus), acelere a moto até atingir entre 4000 e 5000 rpm, durante cerca de 10 segundos, e depois aperte os parafusos (8-10 N.m) até penetrarem no líquido de refrigeração. Após repetir este processo várias vezes, toque no radiador dianteiro com a mão. A temperatura irá subir significativamente, voltando depois ao normal.

Parafuso de purga

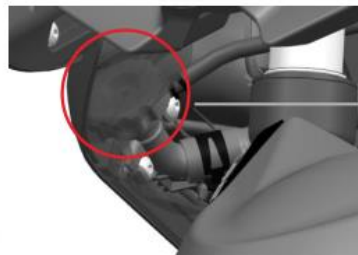

Tampa do radiador

Utilização do líquido de refrigeração (anticongelante)

A quantidade (total) de líquido de refrigeração (anticongelante) é: 1540 mL (incluindo o tanque reservatório, ou seja, cerca de 240 mL)

**ATENÇÃO**

Escolha o líquido de refrigeração/anticongelante adequado ao ambiente de condução.

Óleo da caixa de engrenagens

Óleo de engrenagem recomendado: óleo para motos ZONTES a quatro tempos, de classe API SN ou superior, SAE 10W-40. Em alternativa, pode-se utilizar o óleo para caixa de engrenagens GL-5 de classe API, com grau de viscosidade SAE 80W.

Rodagem inicial

A rodagem inicial correta pode prolongar a vida útil da moto, pode também ajudar a obter o máximo desempenho da moto. Na lista abaixo tem as rotações máximas recomendadas.

Rodagem do motor

velocidade máxima recomendada do motor

Primeiros 1000 quilómetros	Abaixo das rotações/minuto	4700
Até 1600 quilómetros	abaixo das rotações/minuto	5500
Mais de 1600 quilómetros	abaixo das rotações/minuto	8800

Velocidade do motor

De forma a proteger os componentes do motor, a rotação máxima do motor é de 8800 rpm. Quando o motor atinge esse limite, a velocidade será automaticamente ajustada para perto da velocidade limite e a velocidade irá “flutuar”, o que é normal.

Rodagem dos pneus

Tal como com a rodagem do motor, a adaptação aos novos pneus precisa de ser correta para garantir o melhor desempenho. Durante a utilização de pneus novos nos primeiros 150 km, deve-se gradualmente aumentar o ângulo de inclinação de forma a aumentar a superfície de contacto para alcançar a melhor desempenho dos pneus. Durante a utilização de pneus novos nos primeiros 150 km deve-se evitar acelerações bruscas, ângulos de inclinação acentuados e frenagem de emergência.

**PERIGO**

Se um pneu tiver uma rodagem desadequada, poderá causar derrapagem ou perda de controle. Após a substituição dos pneus, tenha cuidado com a condução. Siga as indicações desta secção, nos primeiros 150 km, tenha o cuidado de evitar acelerações bruscas, ângulos e viragens acentuadas e travagens de emergência.

Evitar uma aceleração máxima prolongada

Como o motor está novo, não aplique uma carga excessiva durante os primeiros 1600 km. Durante o período de rodagem, as peças do motor irão automaticamente gastar-se e polir-se umas às outras para obter a desobstrução correta de rodagem. Durante este período, deve-se evitar uma aceleração máxima prolongada ou quaisquer condições que provoquem o sobreaquecimento do motor.

Deixe o óleo circular antes de conduzir.

Independentemente de o motor estar quente ou não, antes de arrancar, deixe-o trabalhar um pouco de forma a que o óleo chegue a todos os componentes dentro do motor.

Primeira manutenção

A primeira revisão aos 1000 km é uma das mais importantes. Durante este período inicial o motor deve ter uma rodagem correta. Neste caso, a manutenção e revisão deve ter o cuidado de verificar, reapertar, ajustar e substituir peças desgastadas e limpar todas as peças. Fazer uma primeira revisão aos 1000 km completa fará com que a sua moto tenha um bom desempenho e prolongará o seu tempo de vida.

**ATENÇÃO**

Siga as instruções de utilização e de inspeção e manutenção dos 1000 km. Tenha em especial atenção os alertas desta secção.

Antes de conduzir uma moto se não verificar se esta está em condições de condução e se não fizer uma correta manutenção, irá aumentar o risco de acidentes e de danos na moto. Verifique sempre a moto durante a utilização diária, certifique-se de que a sua condução é segura. Consulte as indicações na tabela de verificações e de manutenção dos diferentes capítulos.

Se a moto utilizar pneus inadequados, ou a utilização da moto não for correta, ou a pressão dos pneus não for a correta, irá perder o controle da moto. Deve verificar estas instruções, respeitar tamanhos e especificações dos pneus. Siga sempre os requisitos da tabela de manutenção e inspeção.

Mantenha a pressão adequada da roda

Conteúdo de inspeção	Pontos-chave para inspeção
Sistema de direção	Direção ativa, sem bloqueio para se mover, sem trabalho solto
Acelerador	Corrigir o espaço do acelerador, funcionamento suave; fixação suave para o acelerador
Freio	Operação normal no manete de freio e pedal de freio; Líquido de freio acima da linha INFERIOR do cilindro do líquido de freio; sem sensação de freio inativa; sem resistência no freio e vazamento de fluido de freio; desgaste da pastilha de freio dentro do intervalo
Amortecedores	Controle suave e ativo
Combustível	Combustível suficiente para a viagem
Óleo do motor	É a quantidade de óleo suficiente
Luzes	Funcionamento normal para todas as luzes na moto
Luz indicadora	Luz alta e pisca para a direita a funcionarem corretamente
Buzina	Funcionamento normal
Manete de freio	Funcionamento normal
Desligar o sensor	Funcionamento normal

A importância desses testes nunca pode ser negligenciada. Realize todas as verificações e faça as reparações necessárias antes de conduzir.

 PERIGO

A inspeção será mais perigosa, se o motor estiver a funcionar. Cuidado para não prender as mãos ou peças soltas de roupa em partes em movimento da moto, pois poderá causar ferimentos graves. Além de verificar o interruptor de parada do motor e a potência de funcionamento do motor, desligue o motor ao realizar outras verificações.

PERIGO

Ao conduzir a moto pela primeira vez, sugerimos que procure fazê-lo numa estrada não pública, até estar familiarizado com este método de controle da moto.

Conduzir com apenas uma mão é perigoso, deverá conduzir sempre com as duas mãos firmemente na pega e com os dois pés nos apoios. Não importa qual a situação, a condução com as duas mãos é obrigatória.

Ao virar, tente diminuir a velocidade para uma velocidade segura.

A superfície da estrada é lisa e pode estar húmida, a tração do pneu pode ficar reduzida e a capacidade de frenagem e de inclinação diminuída, como tal deverá reduzir a velocidade.

Os ventos laterais são geralmente causados por túneis, vales ou quando veículos longos nos ultrapassam. Deve manter a calma e reduzir a velocidade.

Cumpra as regras de trânsito e aos limites de velocidade.

Partida do motor

Após destrancar a moto, esta pode ser ligada. Em qualquer altura, verifique se o botão de parada do motor está na posição de .

ATENÇÃO

A moto está equipada com circuito de ignição e interruptor de segurança do circuito de arranque. Apenas deverá ligar o motor nas seguintes condições:

Guarde o descanso lateral e segure a manete do freio firmemente.

Quando o sensor de estacionamento lateral está acionado, este irá interromper o fornecimento de energia e de combustível, fazendo com que a moto pare e o indicador de falha acenda. Para reiniciar a moto, desligue o botão de parada do motor. Espere 1 minuto, ligue o botão de parada do motor e ligue o motor.

Quando o motor estiver frio

1. Recolha o descanso lateral.
2. O acelerador está na posição de marcha lenta.
3. Pressione primeiro o freio e depois o botão de arranque elétrico  para ligar.

Quando o motor estiver frio e custar a arrancar:

1. Recolha o descanso lateral.
2. Pressione primeiro o freio, gire o acelerador até 1/8 e pressione o botão de arranque elétrico  para ligar.
3. Depois que o motor arrancar, deixe-o a trabalhar durante algum tempo até estar totalmente aquecido.
4. Quando, após várias tentativas, o motor continua a não arrancar, o cilindro pode ter sido afogado. Realize o procedimento de limpeza do cilindro; gire totalmente o acelerador e pressione o botão de arranque durante 3 segundos.

ATENÇÃO

Quanto mais frio estiver o exterior, mais tempo o motor precisa para pré-aquecer. Depois de pré-aquecer totalmente, pode reduzir o desgaste do motor.

Quando o motor estiver quente:

1. Recolha o descanso lateral.
2. O acelerador está na posição de marcha lenta.
3. Pressione primeiro o freio e depois o botão de arranque elétrico  para ligar.

Quando o motor estiver quente e custar a arrancar

1. Recolha o descanso lateral.
2. Pressione primeiro o freio, gire o acelerador até 1/8 e pressione o botão de arranque elétrico  para ligar.
3. Quando, após várias tentativas, o motor continua a não arrancar, o cilindro pode ter sido afogado. Realize o procedimento de limpeza do cilindro; gire totalmente o acelerador e pressione o botão de arranque durante 3 segundos.

PERIGO

Quando ligar o motor, crie o hábito de recolher o descanso lateral, ter a moto em ponto morto e segurar no acelerador até baixo antes de a ligar. Para evitar cometer erros, quando arrancar, inicie a marcha para a frente. Apenas deve arrancar o motor quando tiver recolhido o descanso lateral e estiver a apertar a manete do freio.

Não inicie a moto sem combustível e óleo do motor.

Após ligar o motor, libere o freio e acelere devagar para iniciar a marcha. Quando a velocidade da moto aumentar de forma a que esta se consiga manter em equilíbrio, retire os pés do chão e coloque-os nos pedais.

⚠ ATENÇÃO

A moto está equipada com um interruptor de segurança do circuito de arranque e de descanso lateral. Quando o descanso lateral é recolhido, o motor irá parar.

⚠ ATENÇÃO

Em subidas, não deixe que a velocidade da moto seja excessiva, pois tal poderá danificar facilmente as partes internas do motor.

Em descidas, não desligue o motor, pois poderá reduzir a vida útil do catalisador do tubo de escape.

Travar e Estacionar

(1) Gire o acelerador para a frente e certifique-se de que o faz regressar totalmente.

(2) Remova os dois engates e o conjunto da tampa da bateria.

(3) Se colocar a moto no descanso lateral numa estrada com uma ligeira inclinação, tente manter a parte da frente da moto no lado da subida para evitar que o descanso lateral vire e a moto caia.

Virar

(4) Pressione o botão de desligar no interruptor direito para a posição de desligar e o motor irá parar.

(5) Vire o guidão todo para a esquerda e pressione o botão “” durante 2-3 segundos. O guidão irá ficar trancado e a moto desligar-se-á.

(6) Abane o guidão para garantir que a direção ficou trancada.

⚠ PERIGO

Velocidades elevadas irão aumentar a distância de frenagem em conformidade. Certifique-se de que o veículo ou objeto à sua frente estão a uma distância adequada de si quando faz uma frenagem com a sua moto. Caso contrário, poderá provocar um acidente.

Utilizar apenas o freio dianteiro e traseiro é muito perigoso, uma vez que este método de frenagem causa derrapagem e perda de controle da moto. Em pavimento molhado, assim como em curvas, tenha cuidado ao travar. Tanto em pavimento irregular como em pavimentos lisos, caso tenha de efetuar uma frenagem de emergência, poderá perder o controle da moto.

A frenagem de emergência quando está a fazer uma curva poderá fazer com que perca o controle da moto. Neste caso, trave antes de fazer a curva a fim de reduzir a velocidade.

Quando o motor está a trabalhar, ou parado há pouco tempo, a temperatura do tubo de escape é elevada, pelo que não lhe deve tocar, para evitar queimaduras.

Utilizar apenas o freio traseiro irá causar mais desgaste ao sistema de freio e aumentar cada vez mais a distância de frenagem.

⚠ ATENÇÃO

Se utilizar outro bloqueio antirroubo, como u-lock, disco de freio, bloqueio de correia antirroubo, terá de remover o bloqueio antirroubo antes de conduzir.

Cronograma de manutenção

A tabela abaixo indica o que deve ser feito em cada serviço de inspeção, os intervalos de manutenção que devem ser respeitados, em meses ou a quilometragem dependendo de qual deles for alcançado primeiro. Cada serviço deve respeitar a tabela abaixo.

Se a sua moto tiver sido utilizada em condições adversas, ou seja, condução contínua a grande velocidade ou em areias, deverá ser feita uma manutenção especial a fim de manter a fiabilidade da moto após a condução. As oficinas de manutenção poderão oferecer-lhe mais indicações. Em particular, o amortecedor e o guidão são partes essenciais e requerem tecnologia especializada e manutenção cuidada. Para sua segurança, recomendamos que o trabalho seja realizado em oficinas qualificadas.

PERIGO

A primeira manutenção dos 1000 km é a mais importante, pois pode tornar a sua moto mais fiável e proporcionar um desempenho superior.

Quando o motor está a trabalhar e parado há pouco tempo, a temperatura do tubo de escape é elevada, pelo que não lhe deve tocar, para evitar queimaduras.

A manutenção inadequada ou problemas após a manutenção poderão provocar acidentes. Para manter a sua moto em boas condições, é necessário que se dirija a uma oficina qualificada que siga o plano de manutenção. Caso tenha experiência em mecânica, consulte esta secção, a fim de efetuar a manutenção das partes marcadas. Caso não tenha a certeza de como realizar o trabalho, dirija-se a oficinas qualificadas para realizar a manutenção.

ATENÇÃO

Tenha atenção à manutenção regular, bem como se todos os itens identificados são observados. A primeira manutenção dos 1000 km deve ser realizada de acordo com o método descrito nesta secção. Deve prestar especial atenção aos itens identificados como “Perigoso” e “Aviso”. A substituição das peças erradas pode levar ao desgaste acelerado da moto e encurtar a vida útil da mesma. Quando for necessária a substituição de peças da moto, deverá utilizar peças da marca.

Resíduos provenientes do processo de manutenção, como agentes de limpeza e óleo utilizado devem ser devidamente tratados para não prejudicar o ambiente.

Tabela de manutenção regular

	Trocar	T					
	Inspeccionar	I	(caso ocorra a necessidade de ajustes e lubrificação valor já estará incluso)				
Hodômetro	1.000 km	3.000 km	6.000 km	9.000 km	12.000 km	15.000 km	18.000 km
Meses	6	Troca óleo*	12	Troca óleo*	18	Troca óleo*	24
Filtro de ar			I		T		I
Parafuso de tubo de escape					I		
Verificar folga de válvula (frio)					I		
Vela de ignição					T		
Óleo de motor	T	T	T	T	T	T	T
Filtro do óleo	T		T		T		T
Punho do acelerador	I		I		I		I
Cabo do acelerador	I		I		I		I
Marcha lenta	I		I		I		I
Sistema de emissão de poluentes					I		
Tubulação do radiador			I				I
Tubulação combustível			I				I
Freio	I		I		I		I
Fluido de freio							T
Manete dos freios	I		I		I		I
Pneus	I		I		I		I
Parafusos e porcas da Suspensão	I		I		I		I
Coluna de direção			I		I		I
Suspensão dianteira					I		
Suspensão traseira					I		
Líquido de Arrefecimento	I		I		T		I
Parafusos do chassi	I		I		I		I
Parafusos de montagem do motor	I		I		I		I
Eixos de roda	I		I		I		I
Trava da coluna de direção			I		I		I
Limpeza do Filtro do CVT			I		I		
Correia CVT					T		

*Usando o lubrificante recomendado pelo fabricante - Mobil Super Moto 10W40 - Revisões intermediárias de 3.000, 9.000 e 15.000 km são apenas para troca de óleo quando não vencidas pelo prazo do tempo.

O uso da motocicleta em condições severas, como áreas com alta poluição, estradas empoeiradas, regiões litorâneas, períodos chuvosos ou muita sujeira, pode ser necessário reduzir o intervalo de inspeção e troca de peças com maior frequência.

**ATENÇÃO**

O tanque de combustível está na posição correta.

A ligação do tubo está correta.

Ao instalar o tubo de combustível, evite que materiais estranhos entrem no tubo de combustível.

Antes de instalar o tanque de combustível, verifique se o tubo de adsorção de vapor de combustível não está dobrado ou comprometido.

Ponto de lubrificação

Para uma condução segura, é necessário manter as peças bem lubrificadas, de forma a manter uma condução suave e prolongar a vida útil. Após utilizar a moto em condições adversas, após a exposição da moto à chuva ou após a sua lavagem, esta deve ser lubrificada. Os pontos de lubrificação são os seguintes:

**ATENÇÃO**

A lubrificação pode danificar o botão. Não utilize graxa ou óleo para lubrificar o botão.

- ① Eixo de manete do freio traseiro (graxa lubrificante de silicone para vácuo extremo GZ).
- ② Eixo do descanso lateral e mola (graxa lubrificante G).
- ③ Eixo de manete do freio dianteiro (graxa lubrificante de silicone para vácuo extremo GZ).



Proteção antivento

Fig. 1

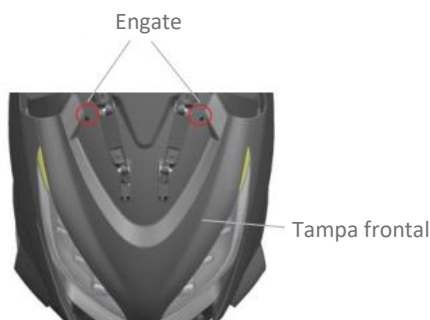

Engate

Tampa frontal

Fig. 2

Bateria
coloideCinta da
bateria

Fig. 3

A bateria está situada na tampa frontal.

- Primeiro levante o para-brisas até uma posição alta, em seguida desligue todo o veículo e remova o para-brisas (os parafusos de fixação estão assinalados com os círculos vermelhos na Figura 1);
- Remova a parte inferior da tampa central do painel frontal (os engates estão assinalados com os círculos vermelhos na Figura 2);
- Remova a tampa protetora preta de borracha na interface da bateria, retire o terminal negativo (-), remova a tampa protetora vermelha de borracha e, em seguida, retire o terminal positivo (+).
- Remova a cinta da bateria e retire a bateria.

⚠ ATENÇÃO

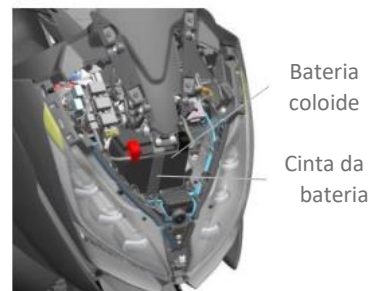
Ao reinstalar a bateria, a moto é desligada durante o arranque ou condução, a bateria é reiniciada após suspensão, a velocidade de marcha lenta é anormal e o fusível é novamente inserido. Certifique-se de que redefine o hardware individual do EFI. As etapas são: ligue o interruptor de bloqueio e o botão de parada do motor, desça o descanso principal e aperte o freio, ligue o motor e acelere acima das 3000 rpm, solte o acelerador, feche o botão de parada do motor e o bloqueio de porta elétrica, espere 5 segundos e depois volte a ligar a moto.

Para substituir a bateria, observe o seguinte:

Ao substituir a bateria, deve confirmar o tipo de bateria e verificar se os modelos são equivalentes à bateria original. A especificação da bateria da moto deve ser equivalente. Caso mude para um tipo diferente de bateria, tal pode afetar o desempenho e a vida útil da moto e causar uma falha no circuito.

⚠ ATENÇÃO

**Se não conduzir a sua moto por um longo período, retire a bateria e carregue-a uma vez por mês.
A bateria deve ser verificada regularmente, se a tensão for inferior a 12 V, sugerimos o carregamento da bateria.
O carregamento da bateria irá reduzir a vida útil da bateria. Não deixe a bateria sobrecarregar.
Carregue a bateria quando utilizar a bateria de lítio profissional. A tensão de carga não deve ser superior a 15 V.
Trate corretamente os resíduos de bateria e do eletrólito de forma a não prejudicar o meio ambiente.
Sugerimos que encaminhe os resíduos da bateria e do eletrólito para um centro de reciclagem local.
Não os coloque no lixo ou diretamente no chão.**

⚠ ATENÇÃO

**Compre e utilize o nosso carregador especial para garantir uma longa vida útil da bateria.
As lojas Zontes têm à venda baterias de chumbo-ácido. Se precisar de uma, poderá dirigir-se a uma loja Zontes e comprar o carregador correspondente de acordo com a bateria equipada no modelo.
Não é permitido utilizar um carregador não qualificado para carregar a bateria original.**

Quando o veículo não circular durante muito tempo ou a alimentação da bateria não ligar por outros motivos, siga os passos abaixo para recarregar a bateria:

- Abra a tampa do porta volumes dianteiro direito do veículo (Fig. 1) e retire a tampa da caixa de dispositivos elétricos (Fig. 2);
- Insira a tomada terminal da linha de saída CC do carregador na porta de carregamento CC da bateria;
- A tomada de entrada CA do carregador é inserida diretamente na fonte de alimentação doméstica de 100 - 240 V CC. Aguarde até que a luz do carregador fique verde para concluir o carregamento. Desligue o carregador e volte a ligá-lo.



Fig. 1



Fig. 2



Fig. 3

Bateria de gel carregador	a luz não está acesa	O carregador está num estado sem carga sem bateria/porta de carregamento CC ligada.
	a luz não está acesa	Devido à descarga excessiva da bateria, a tensão da bateria é demasiado baixa. Depois de carregar durante algum tempo, aguarde até a tensão ser reposta para entrar no nível de carregamento estável.
	Luz vermelha	Modo de carregamento
	Luz verde	Carregamento no modo de gotejamento.
	Cor em degradé	Para inverter a luz dos indicadores, tem de ligar os polos positivo e negativo corretamente.



⚠ ATENÇÃO

As baterias de lítio têm de ser carregadas com um carregador de baterias de lítio. Nas nossas lojas Zontes poderá encontrar carregadores especiais à venda. É proibido carregar a bateria com outros carregadores não qualificados.

O filtro de ar e o filtro de entrada de ar do motor estão localizados à esquerda da roda traseira. Se o filtro de ar estiver bloqueado por poeiras, a resistência de entrada de ar irá aumentar, o que fará com que a potência de saída também aumente. Se o elemento de filtro de entrada de ar do motor estiver bloqueado por poeiras, a resistência da entrada de ar irá aumentar, o que irá reduzir a dissipação de calor da correia e afetar a vida útil desta. Siga as instruções abaixo para verificar e limpar o filtro de ar e o filtro de entrada de ar do motor.

⚠ ATENÇÃO

O filtro de ar deve ser substituído a cada 8000 km e a entrada de ar do motor deve ser substituída a cada 4000 km. O filtro de ar e a entrada de ar do motor devem ser limpos regularmente de acordo com a tabela de manutenção regular. Se conduzir frequentemente em zonas molhadas ou com muito pó, a manutenção do filtro de ar deve ser feita com mais frequência. Certifique-se de que verifica frequentemente o tubo de óleo usado do filtro de ar.

Filtro de ar tubo de óleo usado

Conforme mostrado na Figura 1, retire a tampa de borracha da tampa esquerda, ilumine diretamente por baixo, observe pelo orifício e verifique se o tubo de drenagem de óleo usado do filtro de ar acumulou sujeidade ou água. Se observar sujeidade ou água, remova-a com uma pinça. Retire a braçadeira mostrada na figura abaixo, puxe a tampa preto e volte a colocá-lo após escoar o óleo usado e os resíduos.

Nota: Se houver demasiada sujeidade na mangueira de inspeção, verifique se o filtro de ar tem demasiada sujeidade ou se está danificado e substitua-o por um novo, se necessário.

Tampa esquerda do motor

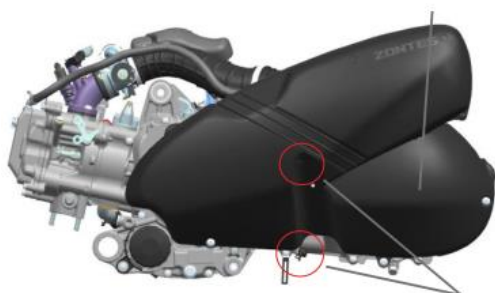

Retire a tampa de borracha e use um pano para escoar o óleo usado e os resíduos

Fig. 1

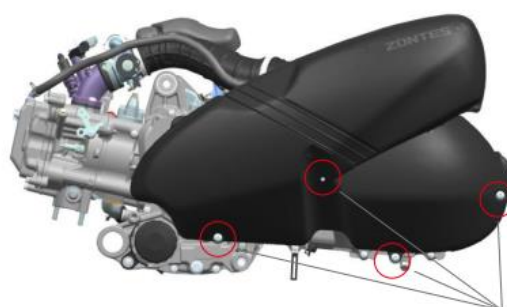

M6X 16
Parafusos de cabeça sextavada

Fig. 2

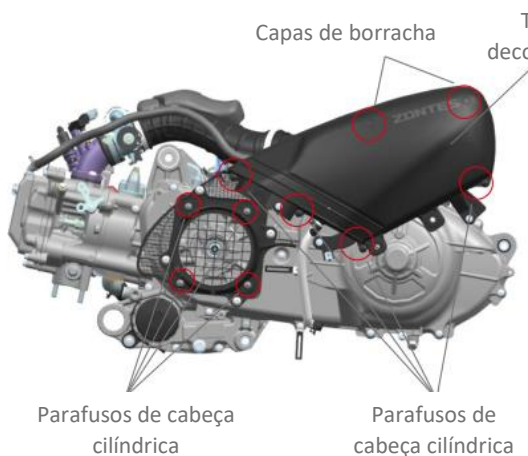

Parafusos de cabeça cilíndrica

Fig. 3

Parafusos de cabeça cilíndrica

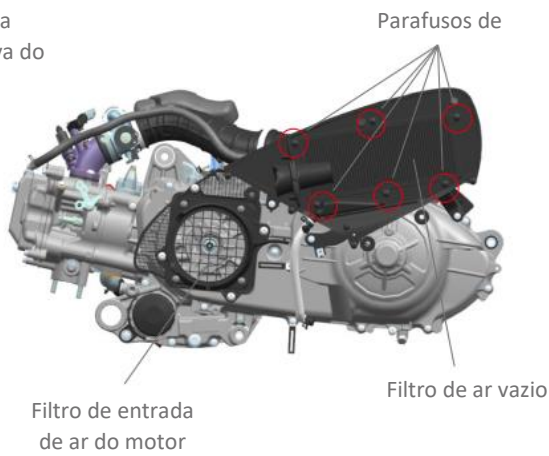

Filtro de entrada de ar do motor

Fig. 4

Parafusos de

Filtro de ar vazio

Limpe ou substitua o filtro de ar e a entrada de ar do motor.

1. Conforme mostrado na Figura 2, remova os 4 parafusos de cabeça sextavada e retire a tampa esquerda do motor.
2. Conforme mostrado na Figura 3, remova os 4 parafusos, retire o filtro de entrada de ar do motor e substitua-o por um novo.
3. Conforme mostrado na Figura 3, empurre os 2 tampões de borracha para dentro, remova os 4 parafusos e retire a tampa decorativa do filtro de ar.
4. Conforme mostrado na Figura 4, remova os 6 parafusos, retire o filtro de ar e use uma pistola de alta pressão para soprar as poeiras do filtro de ar a partir do lado limpo.
5. Verifique se o filtro de ar está danificado e substitua-o por um novo, se necessário.
6. Volte a instalar as peças relevantes pela ordem inversa.

Nota: Para mais informações, veja o respectivo vídeo de manutenção e desmontagem no [website](http://www.zontes.com) oficial.

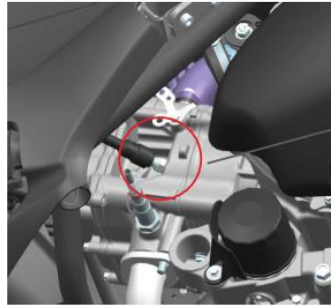

Vela de ignição

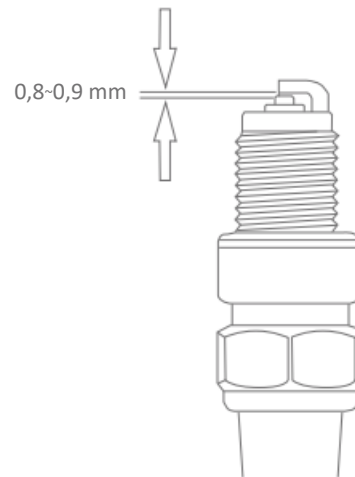

Desmontar a vela de ignição

Siga os passos abaixo:

1. Desmonte a tampa da vela de ignição, tendo cuidado para não utilizar demasiada força ou poderá partir a vela de ignição.
2. Remova a vela de ignição com uma chave de velas.
3. Verifique a vela de ignição.

Inspecção da vela de ignição

De acordo com o cronograma de manutenção, a vela de ignição deve ser regularmente removida para inspecção. O estado da vela de ignição pode indicar o estado do motor. O isolador cerâmico em torno do eléctrodo médio da vela de ignição deve ser castanho claro (cor ideal quando a moto está a funcionar normalmente). Se a vela de ignição tiver uma cor significativamente diferente, tal pode ser devido a um mau funcionamento do motor.

Se o eléctrodo da vela de ignição estiver corroído, se existirem depósitos excessivos de carbono ou outros tipos de depósitos, deve proceder à sua substituição assim que possível.

Instalação da vela de ignição

Antes de instalar a vela de ignição, utilize um medidor calibrador para medir a vela de ignição. Se necessário, ajuste a folga para o valor especificado.

Limpe a superfície e a superfície de contacto da junta da vela de ignição, assim como a sujidade da rosca da vela de ignição.

Caso existam muitos depósitos, utilize um fio duro ou uma escova de aço para remover os depósitos de carbono da vela de ignição.

Instalar a vela de ignição

Binário: 14 N.m



ATENÇÃO

A instalação incorreta da vela de ignição pode danificar o cilindro do motor. Se a força de aperto for demasiada quando instalar a vela de ignição ou estiver a apertar um parafuso, irá danificar o cilindro do motor. Recomenda-se cuidado ao instalar a vela de ignição. Se não tiver uma chave dinamométrica quando tiver de colocar ou substituir a vela de ignição nova, pode realizar o aperto manualmente e depois rodar em incrementos de 1/4 a 1/2. Contudo, a vela de ignição deve ser apertada conforme o binário de aperto indicado assim que possível. Caso contrário, irão entrar poeiras para dentro do motor através do orifício de instalação da vela de ignição, que podem danificar o motor. Depois de remover a vela de ignição, deve cobrir o orifício de montagem da vela de ignição com algo.

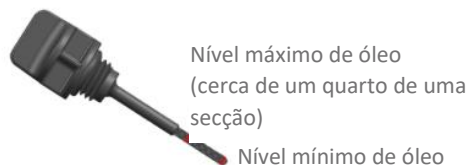

Sendo o motor durável ou não, é importante selecionar um óleo de alta qualidade e trocar óleo por um novo com regularidade. A inspeção regular do nível de óleo do motor e a substituição regular do óleo do motor e do filtro de óleo são duas tarefas importantes que devem ser realizadas aquando da manutenção.

Verifique o nível de óleo do motor seguindo os passos abaixo:

1. Estacione a moto num terreno plano e desça o descanso principal para a manter na vertical.
2. Ligue o motor e mantenha-o em modo de marcha lenta durante 3 a 5 minutos (quando a temperatura for inferior a 10 °C, o tempo de marcha lenta é apropriadamente aumentado).
3. Desligue o motor e aguarde 3 a 5 minutos.
4. Desaparafuse a vareta de medição de óleo para a esquerda, limpe-a com um pano seco e sem fiapos, volte a colocá-la no lugar (sem aparafusar) e, em seguida, retire a vareta de medição para verificar o nível do óleo. O nível de óleo deve estar entre as marcas de nível mínimo e nível máximo.
5. Se o nível de óleo for inferior à marca mínima, adicione o óleo de motor recomendado até à altura correta.

⚠ ATENÇÃO

Quando o nível de óleo é demasiado alto ou demasiado baixo, colocar o motor em funcionamento pode danificá-lo. Pare a moto em terreno plano e verifique o medidor de nível de óleo do motor. O nível de óleo deve encontrar-se entre o nível mínimo e máximo. Ao verificar o nível de óleo, certifique-se de que a moto está direita, pois uma ligeira inclinação para qualquer um dos lados poderá provocar um erro de leitura.

Troca de óleo

Substitua o óleo do motor em cada ciclo de manutenção. O óleo do motor deve ser substituído quando o motor estiver quente, para que o óleo do motor antigo possa ser substituído de forma mais eficaz. Proceda da seguinte forma:

1. Ligue o motor e mantenha-o em modo de marcha lenta durante 3 a 5 minutos (quando a temperatura for inferior a 10 °C, o tempo de marcha lenta é apropriadamente aumentado).
2. Coloque um recipiente sob o motor para recolher o óleo antigo.
3. Remova vareta de medição de óleo e O-ring, depois remova o parafuso de drenagem de óleo do motor e a junta e drene o óleo no cárter.
4. Verifique se O-ring está danificado e, caso necessário, substitua-o.

⚠ ATENÇÃO

Recomenda-se a troca do óleo num concessionário ou oficina autorizados, ou sob a orientação de profissionais. Elimine o óleo do motor usado de forma correta para não poluir o meio ambiente. Recomendamos que coloque o óleo usado num recipiente selado e o envie para o seu centro de reciclagem local. Não o elimine no caixote do lixo ou diretamente para o chão.



5. Instale o parafuso e a junta de drenagem de óleo do motor e aperte o parafuso de drenagem de óleo conforme o binário de aperto especificado. (Binário de aperto: 25 N.m)

6. Adicione 1,55 L ao motor (se o filtro de óleo for substituído, adicione 1,75 L). A viscosidade é SAE5W-40/10W-40/10W-50. Deverá utilizar o novo óleo de motor de quatro tempos para motos da "ZONTES" API SN ou superior e, em seguida, instalar a vareta de medição de óleo e apertar o O-ring.

⚠ ATENÇÃO

Se não utilizar o óleo do motor recomendado, poderá danificar o motor.

7. Ligue o motor e deixe-o em marcha lenta durante alguns minutos, verificando a existência de fugas nas peças desmontadas. Se houver fuga de óleo, desligue imediatamente o motor e verifique a causa.

8. Deixe o motor em modo de marcha lenta durante 5 minutos e depois desligue o motor durante 3 minutos. Verifique o nível de óleo do motor através da escala na vareta de medição de óleo. Corrija, se necessário.

⚠ PERIGO

Quando o motor está a trabalhar, é proibido abrir o calibrador de óleo para evitar que o óleo a altas temperaturas espirre e cause ferimentos às pessoas.

Filtro de óleo do motor

Recicle e manuseie adequadamente o óleo utilizado e o filtro de óleo.

1. Coloque a bandeja de óleo sob o filtro de óleo esquerdo do cárter.
2. Use uma chave Torx n.º 10 ou uma chave de bocas para fixar a porca M6. Em seguida, use um roquete n.º 8 para remover os parafusos sextavados com flange M6X60 e retire a bucha com flange para remover a placa de proteção do filtro.
3. Retire o filtro de óleo com uma chave para filtros de óleo.
4. Use uma toalha de papel limpa para limpar o óleo residual e as impurezas.
5. Instale um novo filtro de óleo:
 - a. Aplique uma camada fina de óleo de motor no O-ring antes da instalação;
 - b. Aperte o filtro de óleo de acordo com os seguintes requisitos de força de aperto: 20 N.m
 - c. Ligue o motor após a instalação e verifique se há fugas de óleo.

⚠ ATENÇÃO

É muito importante instalar o filtro de óleo corretamente. Não instale o filtro de óleo em anti carga e não se esqueça dos vedantes de mola e filtro.

Certifique-se que verifica tudo cuidadosamente. A instalação inadequada pode resultar em sérios danos no motor devido à contaminação ou falta de óleo.



⚠ ATENÇÃO

Antes de instalar a tampa do filtro de rede fina, verifique cuidadosamente se O-ring na tampa do filtro de rede de óleo está danificado. Ao instalar a tampa do filtro de rede fina, o O-ring não deve ser recortado. Se estiver danificado ou aparado, peça ao revendedor para a substituir, caso contrário irá originar uma fuga de óleo. Este filtro de rede fina já inclui um O-ring. Recomenda-se comprar o O-ring da tampa do filtro de rede fina juntamente com o filtro de rede fina.

Certifique-se de que segue o procedimento correto para instalar a tampa do filtro, caso contrário, irá causar a infiltração de óleo.

Deve-se verificar a existência de fugas de óleo na caixa de engrenagens antes de cada condução. Se encontrar uma fuga de óleo, dirija-se a um concessionário ou oficina autorizados para reparação. Para além disso, certifique-se de que substitui o óleo da caixa de engrenagens nos intervalos especificados na tabela de manutenção.

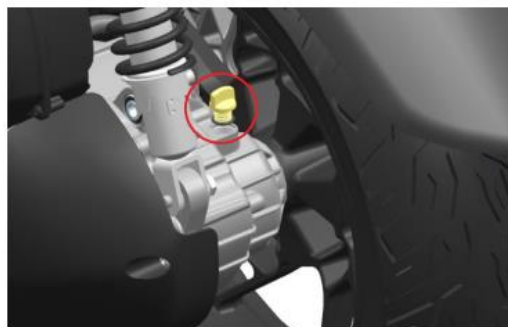

Substituir o óleo da caixa de engrenagens:

1. Ligue o motor, conduza a moto durante alguns minutos, deixe a temperatura do óleo da caixa de engrenagens aumentar e depois pare e desligue o motor.

2. Desça o descanso principal e estacione a moto.

3. Coloque um recipiente sob a caixa de engrenagens para recolher o óleo antigo.

4. Remova a porca do filtro de óleo e o O-ring da caixa de engrenagens.

5. Remova o parafuso e a junta de drenagem de óleo e escorra o óleo da caixa de engrenagens.

6. Volte a colocar o parafuso e a arruela de drenagem de óleo e, em seguida, aperte o parafuso conforme a força de aperto especificada. (Binário de aperto: 20 N.m)

7. Encha com o óleo recomendado para caixa de engrenagens até à capacidade especificada. (Capacidade especificada: 200 mL; Óleo recomendado para a caixa de engrenagens: óleo para motos ZONTES a quatro tempos, de classe API SN ou superior, SAE 10W-40. Em alternativa, também se pode utilizar o óleo para caixa de engrenagens GL-5 de classe API, com grau de viscosidade SAE 80W). (Aviso: tenha cuidado para não deixar entrar materiais estranhos na caixa de engrenagens. Certifique-se de que não há óleo nos pneus e rodas.)

(Aviso para evitar que objetos estranhos entrem na caixa de engrenagens. Certifique-se de que não há óleo nos pneus e rodas.)

8. Instale a porca do filtro de óleo e o O-ring e, em seguida, aperte a porca.

9. Verifique se a caixa de engrenagens tem fugas. Se houver fuga de óleo, verifique a causa.

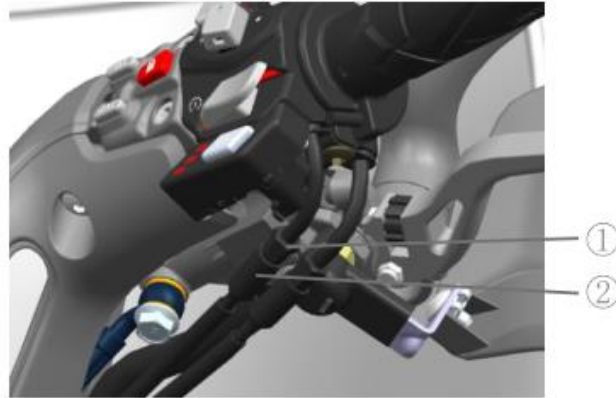
**Processo de ajuste:**

- (1) Solte a porca ①.
- (2) Ajuste o afinador ② para ajustar a tensão do cabo, deixando uma folga de 2,0~4,0 mm.
- (3) Depois de ajustar volte a apertar a porca.

⚠ ATENÇÃO

Depois de terminar de ajustar o cabo do acelerador, certifique-se de que a manopla do acelerador volta automaticamente para a posição fechada, não ajuste a marcha lenta ao ajustar o cabo. Não pode parecer que o nível de marcha lenta esteja alto quando girar a cabeça da moto ao mesmo tempo.

Marcha lenta

A verificação do motor deve ser feita quando está quente. A rotação de marcha lenta deve estar entre 1500 e 1700 RPM.

⚠ ATENÇÃO

Se a velocidade de marcha lenta do motor estiver além do âmbito da regulação, leve a sua moto a oficinas autorizadas.

Sistema de controle de emissões poluentes

A moto possui um sistema de controle que pode evitar a evaporação do combustível para atmosfera. Deve ser verificado regularmente (a cada 10 000 km ou a cada 30 meses) fazendo o seguinte.

- (1) Verifique se todas as ligações estão em boas condições.
- (2) Verifique cada tubo e o canister ①. Caso estes tenham rachas ou danos, substitua-os.
- (3) Confirme todas as mangueiras e o canister ①. Se estiverem obstruídos, limpe-os ou substitua-os, se necessário.

⚠ PERIGO

Se o sistema de controle de emissões precisar de manutenção ou revisão, recomendamos que se dirija a uma oficina qualificada.

Tubo de combustível**Tubo de combustível**

Verifique se o tubo de combustível apresenta danos ou fugas. Se existir algum problema, é necessário substituir o tubo de combustível.

⚠ ATENÇÃO

Não eleve o tubo de combustível sozinho.

Correias de transmissão

As correias de transmissão devem ser inspecionadas e substituídas regularmente em concessionários ou oficinas autorizadas de acordo com o cronograma de manutenção.

⚠ ATENÇÃO

Antes de instalar a tampa esquerda do cárter, recomenda-se aplicar uma fina camada de óleo nas superfícies dos O-rings, situados nas duas buchas, para facilitar a instalação.

Nota: Se aplicar demasiado óleo, limpe o excesso com um pano seco, de modo a evitar que o óleo pingue para a correia e provoque uma derrapagem.

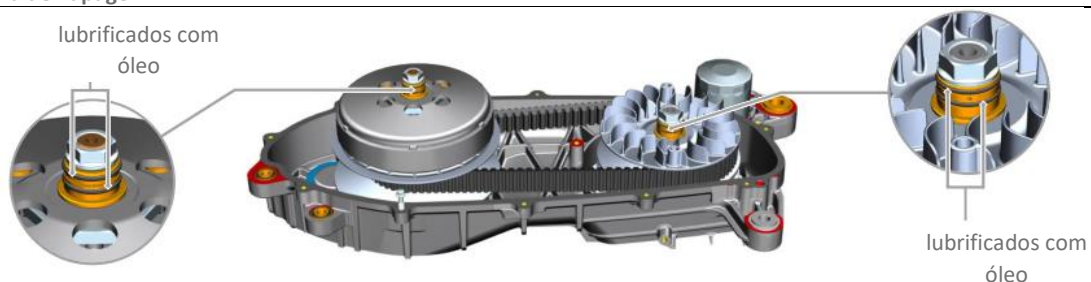

O nível do líquido de refrigeração (anticongelante) no tanque reservatório deve estar sempre entre a linha H e a linha L. O nível do líquido de refrigeração (anticongelante) estiver abaixo da linha L, adicione o líquido de refrigeração (anticongelante) da seguinte forma:

1. Estacione a moto com o descanso principal;
2. Desmonte o revestimento da tampa do pedal direito, abra a tampa do tanque reservatório e adicione uma quantidade adequada de anticongelante (líquido de refrigeração) até o nível de líquido ficar entre a linha H e a linha L.



Observe o indicador de nível de líquido do tanque reservatório

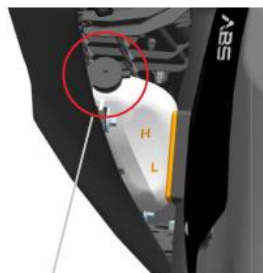

a tampa do tanque reservatório

2. Instruções para adicionar anticongelante ao radiador principal:

- (1). Quando a moto estiver fria e apoiada no descanso principal, desaperte o parafuso de purga no termóstato (lado direito do motor), dando 4 a 5 voltas (deixe 1 ou 2 roscas para evitar que o parafuso caia);
2. Remova o parafuso de fixação da entrada de água, desaparafuse a tampa da entrada de água e adicione lentamente o anticongelante (é possível levantar a entrada de água para acelerar o abastecimento de anticongelante). Em seguida, aperte os parafusos (8-10 N.m) até o líquido anticongelante vazar pelos parafusos de libertação de ar;
3. Continue a adicionar anticongelante até que o bocal de enchimento esteja cheio e, em seguida, aperte a tampa;
- (4). Ligue o veículo, mantendo-o a trabalhar em marcha lenta, e adicione um pouco de óleo. Após a temperatura do painel de instrumentos subir duas barras (acima de 60 graus), acelere a moto até atingir entre 4000 e 5000 rpm, durante cerca de 10 segundos. Após repetir o processo várias vezes, toque no radiador dianteiro com a mão. A temperatura irá subir significativamente, o que é normal.



Parafuso de libertação



parafuso de deflação

Substituir o anticongelante:

1. Prepare as ferramentas;
2. Desmonte o parafuso de drenagem sob a bomba de água e coloque o recipiente diretamente debaixo do orifício roscado;
3. Desaparafuse a tampa principal do reservatório de água e espere que o anticongelante esorra;
4. Volte a apertar o parafuso de drenagem, o binário de aperto do parafuso de drenagem é de 8-10N.m;

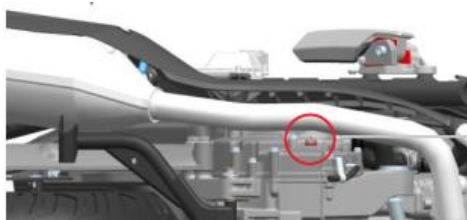

Parafuso de drenagem

⚠ ATENÇÃO

Para poder verificar corretamente o nível do líquido de refrigeração/anticongelante, a moto deve estar com o motor frio. Se o radiador estiver vazio, verifique e repare o sistema de refrigeração imediatamente. Depois de corrigir o sistema de refrigeração, adicione o líquido de refrigeração/anticongelante.

⚠ PERIGO

Engolir ou absorver o líquido de refrigeração/anticongelante é prejudicial à saúde. Como tal, não o ingira. Após cada trabalho, limpe as mãos, o rosto ou qualquer parte da pele que tenha estado em contacto com o líquido. Caso o engula por engano, dirija-se imediatamente ao hospital. Caso o tenha inalado por engano, desloque-se para um local com ar fresco e puro. Se o líquido de refrigeração/anticongelante entrar em contacto com os olhos, lave os olhos com água abundante. Mantenha o líquido longe de crianças e animais de estimação.

Troque o líquido de refrigeração/anticongelante

Sugere-se que troque o líquido de refrigeração/anticongelante completamente a cada 3 anos ou 30 000 quilómetros.

Esta moto vem equipada com freio a disco na frente e atrás. O freio dianteiro é muito importante para uma condução segura. Lembre-se de verificar regularmente o sistema de freio e de cumprir o plano de manutenção completo.

PERIGO

O freio é um dos componentes mais importantes para a sua segurança. Deve verificar e afinar regularmente o freio e limpar os sedimentos da pinça de freio, etc. a fim de prevenir obstáculos no movimento dos pistões.

Se o sistema de freio precisar de manutenção, recomendamos que contrate uma oficina qualificada para o serviço. Eles possuem todas as ferramentas e formação tecnológica e é também a forma mais segura e econômica de realizar o trabalho. A falta de inspeção e manutenção no sistema de freio aumenta o risco de acidentes. Confirme antes de utilizar a moto de acordo com o conteúdo do sistema de freio. E cumpra os requerimentos da tabela de manutenção regular do sistema de freio.

Para verificar o sistema de freio tenha em atenção o seguinte:

1. Verifique o nível do óleo dos travões.
2. Verifique se existem fugas nos sistemas de freio à frente e atrás.
3. Verifique se as mangueiras de freios têm fugas ou rachas
4. Verifique o desgaste das pastilhas da frente e de trás.
5. Opere o freio dianteiro e de trás para verificar se têm pressão e se funcionam.

ATENÇÃO

O sistema de freio trabalha sobre alta pressão. Para garantir segurança, a substituição das mangueiras e do fluido de freio, não devem exceder as regras de "Inspeção e manutenção" deste manual.

Fluido dos travões

Linha de nível baixo de óleo do fluido de freio dianteiro



Fluido do freio dianteiro



Linha de nível baixo de óleo do fluido de freio traseiro

Fluido de freio traseiro

Verifique a posição do nível de óleo dos travões tanto no da frente como no de trás. Se o nível do líquido estiver ABAIXO (low) da marca, verifique o desgaste das pastilhas e se existem fugas.

PERIGO

Não lave o sistema de freio diretamente com máquinas de alta pressão. Não ingira fluido de freios, pode prejudicar a sua saúde, ou até a morte. O fluido de freios é agressivo em contato tanto com a pele como com os olhos. O fluido de freios é tóxico para os animais. Não vomite se engolir fluido de freios. Contate imediatamente o centro de controle de intoxicações ou hospital. Se o líquido for para os olhos, lave os olhos, e procure a ajuda junto de um hospital.

ATENÇÃO

A utilização de fluido de freios misturado com água, poeiras e impurezas, assim como com outros silicatos líquidos ou óleos pode danificar gravemente o sistema de freio. Não utilize o fluido de freio armazenado num recipiente aberto. O fluido de freio que sobrou da última reparação não pode ser utilizado. Utilize apenas fluido de freio DOT4. Se o fluido de freios espirrar para superfícies pintadas ou de plástico, irá corroer a superfície destas substâncias ou danificar o material ao ponto de este se tornar frágil e quebrar. O fluido de freio espirrou para o painel de instrumentos. Se o fluido de freio espirrar para as peças, enxague-as imediatamente com água limpa.

Pastilhas de freio

Verifique se as pastilhas dos freios da roda dianteira e traseira estão gastas e no limite. No limite refere-se ao fundo da ranhura do material de atrito. Se estiver desgastado na posição limite, dirija-se a uma loja de manutenção e substitua as pastilhas dos travões dianteiro ou traseiro aos pares.

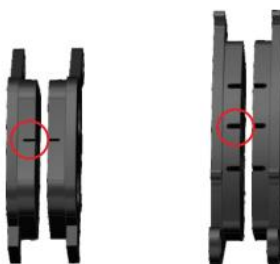

Pastilha do freio traseiro

Pastilha do freio dianteiro

⚠ PERIGO

Se falhar a verificação e manutenção, se não substituir as peças a tempo ou quando recomendado, irá aumentar o risco de acidentes. Se tiver de substituir alguma pastilha do sistema de freio, peça a uma oficina autorizada para realizar esse serviço. Deverá seguir os métodos recomendados na secção de utilização e respeitar a tabela de manutenção.

Se conduzir a moto após manutenção ao sistema de freio ou substituição das pastilhas de freio, e não acionar o freio dianteiro ou traseiro várias vezes, o efeito de frenagem irá deteriorar-se, podendo ocorrer um acidente. Após realizar uma manutenção ao sistema de freio ou substituir as pastilhas de freio, acione a manete do freio dianteiro ou traseiro várias vezes até que as pastilhas comprimam o disco, para que a manete do freio dianteiro e traseiro voltem ao seu estado de resistência

⚠ ATENÇÃO

Se substituir apenas um par de pastilhas de freio, isso fará com que o freio não fique suave. Deve substituir os dois pares ao mesmo tempo.

Se a pastilha estiver na posição errada, não aperte a manete nem o pedal de freio. Se apertar a manete ou o pedal, o pistão irá custar a recolher, e pode levar a uma fuga de fluido de freios.

Disco de freio

Roda dianteira

Verificar o disco de freio dianteiro: Use uma pinça para verificar se a espessura da superfície de atrito do disco de freio é inferior a 4,5 mm. Se a espessura for inferior a 4,5 mm, deve realizar a substituição do disco de freio por um novo.

Roda traseira

Verificar o disco de freio traseiro: Use uma pinça para verificar se a espessura da superfície de atrito do disco de freio é inferior a 4,5 mm. Se a espessura for inferior a 4,5 mm, deve realizar a substituição do disco de freio por um novo.

⚠ PERIGO

Se apenas substituiu um jogo de pastilhas, não conduza imediatamente. Aperte várias vezes a manete de freio ou o pedal de freio, para fazer com que as pastilhas e o disco combinem para restaurar a resistência normal e estabilizar a circulação do óleo dos freios.

Depois de substituir um disco ou pastilhas, a distância de frenagem pode ser maior que anteriormente. Só após aproximadamente 300 km é que o disco de freio e as pastilhas estarão na sua normal capacidade de frenagem. Antes disso, preste atenção e deixe distância de segurança suficiente para travar quando conduz.

Lubrificação do freio

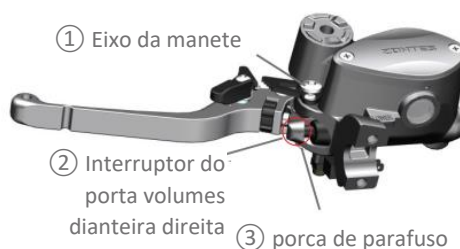
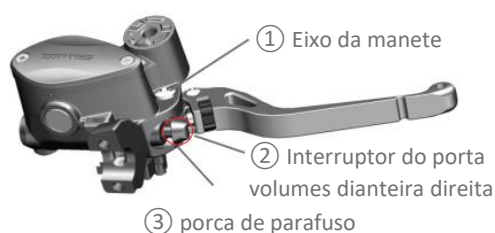

Manete do freio dianteiro. Manete do freio traseiro

1. Desaparafuse a porca de segurança (3) com uma chave de velas manual n.º 10;
2. Desaparafuse o eixo da manete (1) com uma chave sextavada n.º 5 e remova a manete;
3. Limpe a manete e a extremidade do pistão com um pano limpo (posição (2) na figura) e aplique uniformemente uma camada de graxa de silicone de alto desempenho;
4. Limpe o eixo da manete com um pano limpo e, em seguida, aplique uniformemente uma camada de graxa de silicone de alto desempenho;
5. Instale a manete seguindo os passos anteriores pela ordem inversa.

Instruções do interruptor de estacionamento



Instruções de uso

1. De acordo com a inclinação real da força de estacionamento necessária, aperte a manete do freio traseiro e, em seguida, empurre a patilha de estacionamento. Esta ficará encaixada nos respetivos dentes da engrenagem limitadora, destravando o guidão para completar a ação de estacionamento.

2. Antes de ligar a moto, tem de apertar a manete do freio traseiro para desativar a patilha de estacionamento automaticamente e destravar a função de estacionamento. Nota: Antes de ligar a moto, certifique-se de que desativa a patilha de estacionamento. Caso contrário, o freio traseiro permanecerá no estado de frenagem, o que pode avariar e danificar o freio.

3. O interruptor de estacionamento só é utilizado para estacionar temporariamente, dado que a utilização prolongada do estacionamento pode afetar a vida útil do sistema de freio.

PERIGO

Não prestar atenção a estas questões pode causar acidentes pela falha do pneu. Os pneus ligam a moto ao solo, por isso é tão importante. Siga a regra abaixo:

Verifique os pneus e a condição de pressão dos pneus, ajuste a pressão dos pneus antes de cada utilização.

Evite a sobrecarga da moto.

Substitua os pneus quando existir desgaste do pneu ou a superfície do pneu tiver rachas e fissuras.

Siga sempre as especificações e os regulamentos fornecidos no manual de instruções para o tamanho dos pneus.

Depois de instalar os pneus, deve equilibrar as rodas.

Leia atentamente o conteúdo das instruções.

Se a rodagem do pneu não for boa, tal irá afetar a ocorrência de deslizamento do pneu e perda de controle. Quando a moto estiver a utilizar pneus novos, deve conduzir com cuidado. De acordo com a secção de rodagem dos pneus, evite a frenagem em situações de aceleração desagradável, uma curva acentuada e de emergência num raio de 150 quilómetros após a substituição dos pneus.

Pressão e carga dos pneus

A pressão correta e a carga são um fator muito importante. Excesso de peso pode levar a uma falha no pneu e a moto entrará em despiste.

Verifique a pressão do pneu, verifique a pressão respeitando a carga útil indicada na tabela em baixo, antes de conduzir a moto. Deve verificar e ajustar a pressão dos pneus a frio antes de conduzir. Durante a condução os pneus traseiros aquecem e a pressão aumenta.

Se a pressão for demasiado baixa irá causar dificuldade a virar, e irá aumentar o desgaste do pneu. Se a pressão for demasiada, a área de contacto do pneu será reduzida, o que facilita a perda de controle.

Pressão recomendada dos pneus à temperatura ambiente: 240 KPA na roda dianteira. Roda traseira: 260KPA

ATENÇÃO

Verifique regularmente a pressão dos pneus, esta não pode ser inferior a 250 kPa.

Quando sentir que a pressão está baixa, verifique se existe alguma coisa espetada no pneu, algum buraco pequeno ou se a válvula redonda (de cobre) está danificada. O pneu sem câmara de ar irá esvaziar gradualmente quando tem um pequeno furo.

Armazenamento dos pneus

Quando a moto não é utilizada durante algum tempo, é necessário ajustar a pressão dos pneus à medida indicada.

O pneu é feito de borracha, que derrete um pouco quando aquecida, pelo que não é apropriada para utilização em condução exterior com tempo frio extremo. Caso contrário irá rachar com o frio. Guarde-os num local com uma temperatura mais amena ou dentro da garagem.

Estado dos pneus e especificações

Um pneu fora das dimensões e danificado afeta o desempenho da moto. Se existir alguma quebra nas fendas do pneu, pode levar a uma falha no pneu e fazer com que perca o controle do veículo. Desgaste excessivo dos pneus pode facilitar os furos e perda de controle do veículo. Desgaste do pneu pode também afetar a aparência do pneu, e alterar a estabilidade e desempenho do mesmo.

Verifique o estado e pressão dos pneus antes de utilizar. Se existir danos evidentes nos pneus como: rachas, deformações, ou tenham atingido o limite, deve substituir os pneus.



ATENÇÃO

As marcas triangulares demonstram as marcas de desgaste. Se as fendas dos pneus chegarem às marcas de desgaste, é uma indicação de que o pneu chegou ao limite. Terá de mudar o pneu. Quando substitui o pneu, garanta que o tamanho e tipo de pneu está de acordo com a tabela abaixo. Se mudar para outras dimensões e tipos do pneu, essa troca terá influência no desempenho e poderá até levar à perda de controle da moto.

	roda dianteira	roda traseira
Especificações	110/70-14	140/70-14

PERIGO

Irá ter problemas se colocar pneus que não tenham as medidas que indicamos. Sugerimos que utilize pneus padrão.

Sistema de anti travamento do freio (ABS)

Esta moto está equipada com um sistema de anti travamento do freio (ABS) para evitar que as rodas bloqueiem durante uma frenagem de emergência.

⚠ ATENÇÃO

O ABS não reduz a distância de frenagem. Alguns casos, o ABS poderá resultar em distâncias de frenagem mais longas. O ABS não dispara a velocidades abaixo de 10 km/h. Ao travar, a manete do freio poderá trepidar. Isto é normal. Certifique-se de que usa os pneus dianteiros/traseiros recomendados para garantir que o ABS funciona corretamente. Quando levantar a roda traseira do chão e a virar, o indicador ABS poderá acender e o sistema ABS irá desligar-se. Sempre que levantar a roda traseira do chão e a virar, certifique-se de que desliga e liga novamente a moto para que o ABS volte ao estado normal.

Se o indicador exibir alguma das seguintes condições, o seu sistema ABS tem um problema grave. Nessa altura, abrande e dirija-se a uma oficina de manutenção para verificar o problema o mais rápido possível.

- 1.O indicador está sempre aceso ou a piscar durante a condução.
- 2.Quando a velocidade é superior a 5 km/h, o indicador não se desliga.
- 3.O indicador ABS acende e o freio funciona normalmente, mas não tem uma função de anti travamento do freio.

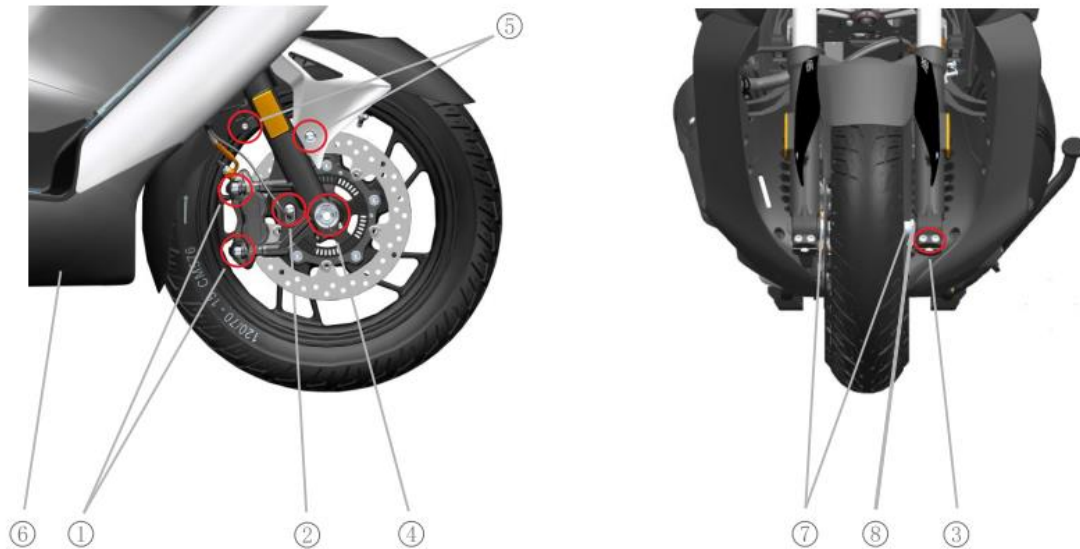

Requisitos do binário de aperto:

Parafuso de bloqueio da roda dianteira ②: 20 N.m

Eixo dianteiro ③: 50 N.m

Remoção da roda dianteira:

1. Desaperte os 2 parafusos de fixação ① da pinça do freio dianteiro e remova-a.
2. Desaperte o parafuso de fixação do sensor de velocidade da roda dianteira ② e retire o sensor;
3. Desaperte o parafuso de fixação do eixo dianteiro ③;
4. Desaperte o eixo dianteiro ④;
5. Remova os parafusos de ambos os lados do guarda-lamas dianteiro e retire-o;
6. A parte frontal do quadro pode ser levantada com um macaco (barra transversal do quadro inferior ⑥, tenha cuidado para não atingir a tampa), de modo a que a roda dianteira fique suspensa;
7. Gire o eixo dianteiro no sentido anti-horário e retire-o;
8. Avance e retire a roda dianteira;
9. Instale a roda dianteira pela ordem inversa do acima indicado;
10. Depois de instalar a roda dianteira, opere a manete do freio dianteiro várias vezes para restaurar a aderência normal.

⚠ ATENÇÃO

As duas buchas da roda dianteira ⑦ estão voltadas para a frente para absorção de choques. Após o aperto, existe uma folga de 2,5 mm na posição da seta ⑧.

⚠ PERIGO

Após instalar a roda dianteira, a colocação das pastilhas do freio na posição incorreta irá afetar a frenagem e poderá causar um acidente. Antes de conduzir, pressione a manete do freio várias vezes até as pastilhas de freio fazerem alguma pressão sobre o disco de freio e sentir que a manete do freio voltou a ter a aderência normal. Em seguida, verifique se a roda gira livremente.

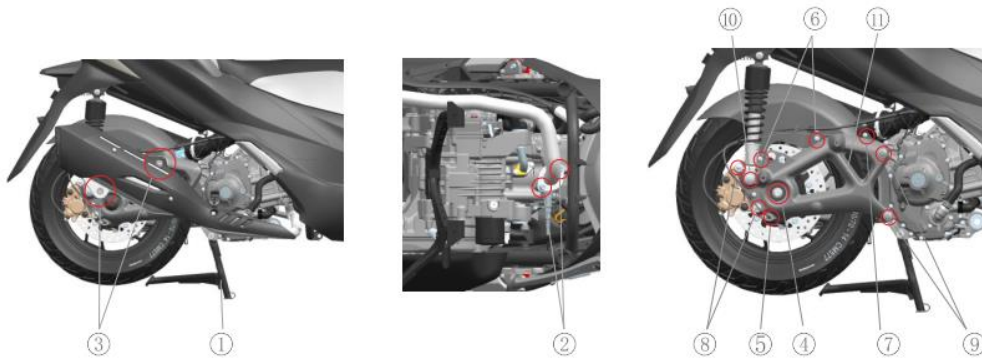
**Requisitos do binário de aperto:**

Porca do eixo traseiro (4): 125 N.m

Parafuso de fixação da pinça do disco de freio traseiro (8): 24 N.m

Parafuso de fixação da suspensão traseira (10): 45 N.m

Parafuso de fixação do amortecedor traseiro (10): 24 N.m

Desmontagem do freio traseiro:

1. Levante o descanso principal (1);
2. Solte as duas porcas de flange do tubo de escape (3);
3. Desaperte os dois parafusos de fixação do tubo de escape (2) e remova o tubo de escape; (Nota: Depois de remover os parafusos, tenha cuidado para que o tubo de escape não caia no chão)
4. Aperte a manete do freio traseiro para travar a roda traseira, remova o guarda-lamas da roda traseira e solte a porca do eixo traseiro (4);
5. Desaperte os parafusos de fixação do sensor de velocidade da roda (5), os dois parafusos de fixação interna do guarda-lamas traseiro (6), um parafuso de fixação do tubo de combustível (7), dois parafusos de fixação da pinça do disco de freio traseiro (8), dois parafusos de fixação da suspensão traseira (9), um parafuso de fixação do amortecedor traseiro (10);

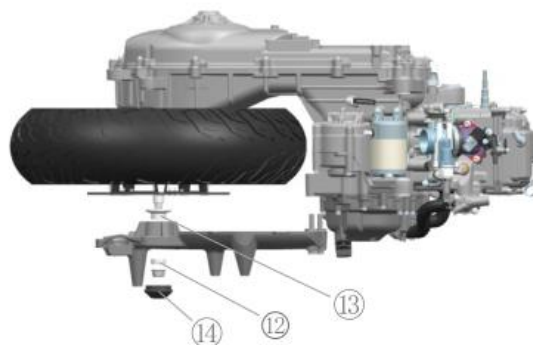

6. Desaperte a tubagem de óleo do freio a disco, remova a pinça do freio a disco traseiro, retire a suspensão traseira, a bucha com flange da roda traseira, separe o guarda-lamas interno traseiro do filtro de ar e remova a roda traseira do eixo de saída do motor.
7. Reinstale a roda traseira pela ordem inversa e verifique se a roda traseira roda livremente após a instalação.

⚠ ATENÇÃO

A extremidade grande da bucha com flange da roda traseira deve ficar virada para a roda traseira.
Antes de apertar a porca do eixo traseiro, verifique se a manga do eixo traseiro está na tampa do óleo.

⚠ PERIGO

Certifique-se de que aperta os parafusos e porcas correspondentes de acordo com o binário de aperto especificado. Se não souber como realizar esta operação, entre em contato com o serviço de apoio ao cliente da empresa para efetuar estas operações.
Após instalar a roda traseira, aperte várias vezes a manete do freio traseiro para verificar se o freio a disco traseiro tem uma certa pressão e se o sistema de freio funciona normalmente.



Manete de freio traseiro



Manete de freio dianteiro

Para realizar a inspeção da iluminação e sinalização, consulte a secção “Inspeção antes da condução” no início deste manual.

Manete de freio dianteiro

O manete de freio dianteiro está situado na manete do freio dianteiro. As luzes dos travões acendem quando aperta o manete do freio dianteiro e sente uma ligeira pressão.

Manete de freio traseiro

O manete de traseiro está situado na manete do freio traseiro. A luz dos travões acende quando a manete do freio traseiro é ligeiramente pressionada.

Farol

Substituição da lâmpada

O farol contém uma fonte de luz LED importada, que garante efetivamente o funcionamento do farol durante o ciclo de vida normal da moto. Circule sem alterar a fonte de luz.

regulação da luz dos faróis

1. O farol tem três partes ajustáveis independentemente, entre as quais a parte superior do guarda-lamas dianteiro (conforme mostrado na Figura 1 e 2) é a posição para ajustar a altura dos máximos. Deverá remover essa parte superior. No para-brisas e tampa frontal (a parte amarela na Figura 3), as extremidades esquerda e direita logo acima da cabeça são as posições para ajustar os mínimos.

2. Use uma cruzeta de 6 x 150-200, insira-a no orifício de regulação da intensidade, aumente-a rodando para cima no sentido anti-horário e reduza-a rodando para baixo no sentido horário.

As serrilhas dos parafusos têm de encaixar bem.



ATENÇÃO

Ao regular a intensidade, a cruzeta tem de ficar bem encaixada nas serrilhas do parafuso de regulação. Para mais informações, veja o respetivo vídeo no [website oficial](#).



Fig. 1

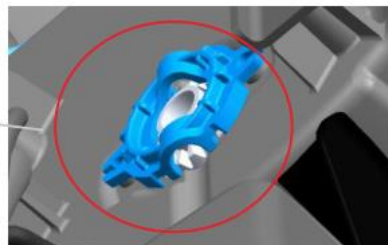

Ajuste de altura dos máximos

Fig. 2



Fig. 3



Fig. 4



Ajuste de altura dos mínimos

Fig. 5

posição de segurança

A posição de segurança está localizada na caixa da bateria na parte dianteira do porta volumes traseiro. Para mais informações, consulte a figura abaixo.

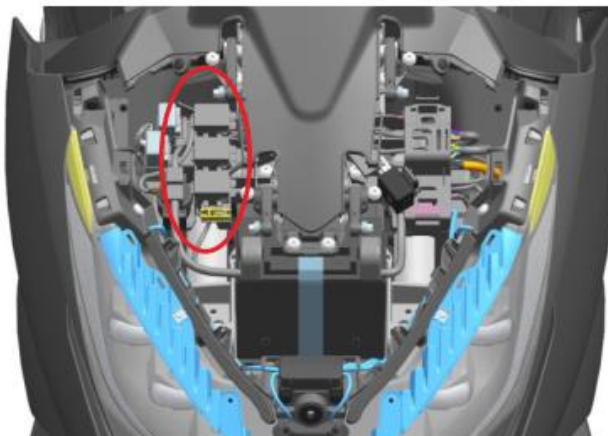
**Fio do fusível**

Fusíveis principais, fusíveis ECM, fusíveis de corrente constante, fusíveis de unidade hidráulica do motor, fusíveis da unidade hidráulica da ECU, fusíveis das luzes, fusíveis suplentes estão localizados em dois blocos centrais, fusíveis de arranque, fusíveis ABS, fusíveis auxiliares e outros fusíveis estão localizados numa caixa secundária.

1. O fusível principal protege todos os circuitos.
2. O fusível do ECM protege o ECM, relé do ECM, relé da bomba de óleo e outros componentes elétricos
3. Ventilador de proteção da fonte de alimentação constante, instrumento, conector do dispositivo antirroubo
4. Fusível de proteção unidade hidráulica do motor e ABS
5. Fusível de proteção da unidade hidráulica do ECU
6. Fusível de proteção das luzes frontais
7. Fusível de proteção do circuito do arranque.
8. Fusível de proteção do controlador ABS
9. Fusível de proteção das partes auxiliares (luz presença, piscas, luz traseira, luz de freio, luz da placa de licença, buzina, luz de ultrapassagem)
10. Outro fusível de proteção do controle de interruptores do guidão (exceto botão de trancar fechadura), painel instrumentos, para-brisas e dispositivo antirroubo).

⚠ PERIGO

Não utilize um fio de fusível que não o indicado na especificação nem outra ligação direta. Caso contrário, poderá provocar uma falha no circuito elétrico, ou até causar um incêndio ou queimar o veículo, perda de potência no motor, o que é muito perigoso

⚠ ATENÇÃO

Preste atenção às regras de seleção do fusível. Não substitua por alumínio ou fio, etc. Se o fio do fusível queimar em pouco tempo, significa que existe algum problema com o sistema elétrico. Deve imediatamente contactar a oficina e programar uma manutenção.

Acelerador

O Catalisador pode efetivamente cortar a poluição do tubo de escape, protegendo e preservando o meio ambiente. Uma vez que a vida útil do catalisador está sujeita à utilização de gasolina sem chumbo, é proibida a utilização de gasolina com chumbo, porque o chumbo reduz a durabilidade do catalisador. Também é muito importante, se o motor não estiver a trabalhar corretamente e sem o anticongelante adequado, causará acumulação de combustível não queimado no catalisador, ou o sobreaquecimento deste, causando danos permanentes na capacidade de conversão catalítica. É proibida a condução prolongada em situação de alta rotação no motor.

Resolução de problemas

O conteúdo da secção de resolução de problemas pode ajudá-lo a descobrir a causa de alguns problemas gerais.

⚠ ATENÇÃO

Manutenção e ajustes impróprios podem danificar a moto e por vezes não é possível determinar a causa do problema. Tais danos não serão cobertos pela garantia. Se não tiver a certeza de como realizar a operação, consulte uma oficina da marca para realizar os serviços.

Antes da “resolução de problemas”, o melhor é consultar uma oficina da marca. A oficina tentará resolver o problema.

Verificação do sistema de combustível

Se a luz do motor no painel de instruções acender, existe algum problema com o sistema de injeção. Deve enviar a moto para uma oficina da marca. Consulte a secção do painel para identificar a luz de aviso, conforme apresentado na ilustração.

Verificação do sistema de ignição

1. Retire a vela e ligue-a à tampa da vela de ignição.
2. Coloque a vela de ignição no motor, ligue o botão de alimentação vermelho, coloque o botão de parada do motor na posição,

apoie o descanso principal e segure a manete de freio. Pressione o botão de arranque elétrico. Se o sistema de ignição estiver a funcionar corretamente, irá surgir uma faísca azul no eléctrodo da vela de ignição. Se não surgir uma faísca, entre em contato com a oficina da marca para que procedam à reparação da moto.



Vela de ignição

⚠ PERIGO

Não coloque a vela de ignição perto do buraco da vela de ignição para fazer a verificação. Devido à mistura de combustível que poderá estar no cilindro pode surgir uma faísca e provocar um incêndio.

De forma a reduzir a possibilidade de choque elétrico, e de ocorrer isolamento da vela é melhor encostar a vela a partes não pintadas.

Para evitar que o choque elétrico provoque um acidente, pessoas com problemas cardíacos ou que utilizem pacemakers devem evitar realizar este trabalho.

Funcionamento incorreto do motor

1. Certifique-se de que o tanque de combustível tem combustível suficiente
2. Quando o motor arranca com sucesso, se no processo de iniciar o motor existir uma situação anormal, irá acender-se uma luz de avaria laranja do sistema de injeção. Nesse caso contacte a sua oficina para que verifiquem o sistema de injeção.
3. Verifique se o sistema de ignição está normal
4. Verifique a marcha lenta. A marcha lenta correto deve estar entre as 1500-1700 rotações por minuto.

⚠ PERIGO

Não permita que o combustível escorra, o recipiente deve ser adequado. Não permita que o combustível alcance temperaturas elevadas, como as do motor e o tubo de escape. Durante a verificação, deverá fazê-la afastado de chamas ou fontes de calor.

Falta de potência do motor

Quando a potência do motor diminui ou perde muita rotação, pode existir um bloqueio no sistema de combustível que faz com que o funcionamento do motor não seja normal, dirija-se imediatamente a uma oficina da marca para uma verificação.

⚠ ATENÇÃO

Um bloqueio do sistema de combustível será muito provavelmente causado por gasolina com impurezas.

Limpeza do canister

Para gerar o mínimo de carbono possível, apresentamos as seguintes recomendações:

1. A moto passa pouco tempo ou muito tempo a circular abaixo das 5000 rpm. Recomenda-se limpar o canister a cada 5000 km ou a cada 6 meses. Se a moto costuma andar a mais de 5000 rpm, o motor de calor da moto também é suficiente, e a quilometragem para limpar o canister pode ser prolongada para cada 10 000 km ou cada 12 meses.

2. A moto tem dificuldade em arrancar. Remova a vela de ignição para limpeza de tempos a tempos e limpe o cilindro. Pressione o botão de arranque durante 3 segundos quando a embreagem estiver totalmente aberta.

Existem várias formas de limpar o canister:

1. Aceleração para limpeza do canister. Durante a condução, quando as condições permitirem, aumente adequadamente o acelerador em mudanças altas para aumentar a velocidade do motor acima de 7000, não devendo a condução ser realizada assim durante menos de 2 minutos, para se conseguir limpar efetivamente os canister a alta velocidade.

2. Utilize um óleo combustível de marca padrão para limpar o canister e adicione-o de acordo com as instruções; contudo, este não é recomendado para uso frequente. O uso frequente pode causar danos à linha de abastecimento de combustível.

3. Use um produto de limpeza de acelerador para limpar o canister. Remova o motor de passos e o sensor do acelerador, pulverize uma pequena quantidade de produto de limpeza de acelerador no acelerador e à volta da placa da válvula e use um pano limpo para limpar o canister da cabeça do motor.

⚠ ATENÇÃO

Não deve desmontar sozinho os restantes sensores. Caso contrário, o veículo ficará a trabalhar em marcha lenta de forma anormal. Se necessitar de os desmontar e resolver problemas, entre em contato com o serviço pós-venda para o fazer.

Cuidados com a injeção de combustível:

1. Antes da instalação da bateria nova na moto, devemos verificar se as ligações dos componentes do sistema de injeção estão fixas e são fiáveis incluindo o sensor de oxigénio. Verifique também se tem combustível.
2. Quando instala a bateria, deve utilizar ferramentas para apertar os terminais positivo e negativo de acordo com o positivo e negativo na bateria. Não aperte com as mãos.
3. Mantenha o nível do combustível acima dos 3 litros no tanque, ou irá influenciar o normal funcionamento do sistema de injeção. Neste caso deve abastecer quando o nível ficar abaixo ou igual ao 1 nível.
4. Ao reinstalar a bateria, a moto é desligada durante o arranque ou condução, a bateria é reiniciada após esta estar inativa, a velocidade de marcha lenta é anormal e o fusível é novamente inserido. Certifique-se de que redefine o hardware individual do EFI. As etapas são: abra o bloqueio de porta elétrica e desligue o botão de parada do motor, desça o descanso principal e aperte o freio, ligue o motor e acelere acima das 3000 rpm, solte o acelerador, feche o botão de parada do motor e o bloqueio de porta elétrica, espere 5 segundos e depois volte a ligar a moto.
5. Se a moto não for conduzida durante um longo período de tempo (o tempo de estacionamento é superior a 3 horas), certifique-se de que a bomba de combustível terminou a acumulação de pressão antes de conduzir pela primeira vez após este intervalo de tempo (ou seja, a moto é ligada, o botão de parada do motor é ligado e o zumbido no tanque de combustível para).
6. Se após várias tentativas, continua a não arrancar, o cilindro poderá ter água. Deverá realizar o processo de limpeza do cilindro. Pressione a manopla do acelerador para baixo abrindo o acelerador na totalidade, e então pressione o botão do arranque durante 3 segundos.
7. Se a bateria estiver a piscar no painel de instrumentos, significa que o nível de tensão é demasiado baixo e deve recarregar a bateria; uma tensão baixa fará com que o sistema de injeção não funcione corretamente e o motor não arranque ou a corrente não seja suficiente.

⚠ ATENÇÃO

Para motos novas ou motos que não tenham combustível no tanque, não desligue o botão de corta corrente. Tem de abastecer antes de desligar o botão. Caso contrário a bomba de combustível vai trabalhar em seco, reduzindo assim o tempo de vida da bomba do combustível.

⚠ ATENÇÃO

Não desligue as tomadas dos diferentes componentes e não os limpe com água.

1. Quando o motor está em funcionamento, se o indicador de falha do painel de instrumentos EFI estiver aceso, tal indica que existe uma falha nas peças EFI e que tem de ser corrigida.
 - a. Gire o acelerador ao máximo antes de ligar a moto e mantenha-a na posição totalmente aberta, depois acione a tranca elétrica e o interruptor do motor. Se o sistema detetar uma falha, a luz de erro irá começar a piscar.
 - b. O código de falhas tem 4 dígitos. Leia o código de falhas de acordo com o número de flashes. Por exemplo: P0201 pisca na seguinte sequência: piscar contínuo 10 vezes → pausa 1 segundo → piscar contínuo 2 vezes → pausa 1 segundo → piscar contínuo 10 vezes → pausa 1 segundo → piscar contínuo 1 vez.
 - c. Se houver mais do que uma falha, o próximo código de falha irá piscar após a luz de falha se desligar durante 4 segundos. Neste sentido, depois que a luz de falha se extinguir durante a sequência de piscar, se esperar mais de 5 segundos e a luz não se acender mais, isso significa que o código dessa falha terminou de piscar.
 - d. Se precisar de voltar a ver o código de luzes, terá de desligar o motor e voltar a ligá-lo novamente, mantendo o acelerador totalmente aberto.

Código	Descrição	Código	Descrição
P0030	A tensão do circuito de controle de aquecimento do sensor de oxigénio ascendente do cilindro 1 está aberta	P0116	O sinal do circuito do sensor de temperatura do líquido de refrigeração do motor falhou
P0031	A tensão do circuito de controle de aquecimento do sensor de oxigénio ascendente do cilindro 1 é demasiado baixa	P0117	A tensão do circuito do sensor de temperatura do líquido de refrigeração do motor é demasiado baixa
P0032	A tensão do circuito de controle de aquecimento do sensor de oxigénio ascendente do cilindro 1 é demasiado alta	P0118	A tensão do circuito do sensor de temperatura do líquido de refrigeração do motor é demasiado alta
P0106	O sensor de pressão do ar de admissão/sensor de pressão barométrica falhou	P0122	A tensão do circuito do sensor de posição do acelerador é baixa
P0107	O sensor de pressão de ar de admissão fez curto-circuito na ligação à terra	P0123	A tensão do circuito do sensor de posição do acelerador é alta
P0108	O sensor de pressão do ar de admissão fez curto-circuito na fonte de alimentação	P0130	O sinal do sensor de oxigénio ascendente do cilindro 1 falhou

Código	Descrição	Código	Descrição
P0112	A tensão do sinal do sensor de temperatura do ar de admissão é demasiado baixa	P0131	O sinal do sensor de oxigénio ascendente do cilindro 1 é demasiado baixa
P0113	A tensão do sinal do sensor de temperatura do ar de admissão é demasiado alta	P0132	A tensão do circuito do sinal do sensor de oxigénio ascendente do cilindro 1 é demasiado alta
P0134	O sinal do sensor de oxigénio ascendente do cilindro 1 falhou	P0627	O circuito de controle do relé da bomba de óleo está aberto
P0201	O controle do injetor de 1 cilindro está em circuito aberto	P0629	O circuito de controle do relé da bomba de óleo fez curto-circuito na fonte de alimentação
P0261	O circuito de controle do injetor do cilindro 1 fez curto-circuito na ligação à terra	P0650	O circuito do condutor da luz MIL falhou
P0262	O sensor de pressão do ar de admissão fez curto-circuito na fonte de alimentação	P0444	A válvula de solenoide do canister está aberta
P0322	Sinal do sensor sem sensor de velocidade (circuito aberto ou curto-circuito)	P0459	A válvula de solenoide do canister fez curto-circuito na fonte de alimentação
P0480	O controle do ventilador está em circuito aberto	P0458	A válvula de solenoide do canister fez curto-circuito na ligação à terra
P0691	O circuito de controle do ventilador fez curto-circuito na ligação à terra	P2300	A bobine de ignição do cilindro 1 fez curto-circuito na ligação à terra
P0692	O circuito de controle do ventilador fez curto-circuito na fonte de alimentação	P0628	A tensão do circuito de controle do relé da bomba de óleo é demasiado baixa
P0511	O controle do atuador de velocidade em marcha lenta está em circuito aberto	P1098	Tensão do sinal do sensor de escape demasiado baixa
P0563	A tensão da bateria do sistema é demasiado alta	P1099	A tensão do sinal do sensor de escape é demasiado alta

2. Instruções para extinção da luz de falha no painel de instrumentos:

(1). Limpe manualmente o histórico de falhas: ligue a moto → ligue o interruptor do motor → coloque o acelerador em ponto morto a 4000 rpm ou mais e mantenha durante 10 segundos → solte o acelerador, desligue o interruptor do motor, não tem de desligar a moto, aguarde 10 segundos ou mais; a luz de falha irá desligar-se após repetir a operação acima 4 vezes.



(2) Aceda ao modo de diagnóstico e use o instrumento de diagnóstico para apagar o código de falha: ligue e desligue o interruptor, mantendo os botões SET e MOD na manete esquerda pressionados. Assim que o ícone de temperatura da água piscar, significa que a moto entrou no modo de diagnóstico. Nesta altura, abra a tampa do porta volumes frontal e use o instrumento de diagnóstico para conectar a interface de diagnóstico conforme indicado na parte de trás da tampa (350 T-D no porta volumes esquerdo, 350 T-M no porta volumes direito). Siga as instruções de funcionamento do instrumento de diagnóstico para apagar o código de falha.

ATENÇÃO

Quando o motor está em funcionamento e a luz de erro está desligada. Quando desliga o motor e a luz começa a piscar. Significa que existia um erro no histórico e isso não tem nada a ver com a moto. Após isso, irá desaparecer de vez.

Instruções do TCS

1.O TCS desta moto está normalmente ativado por padrão. Sempre que desligar e ligar o botão de ignição novamente, o TCS volta ao estado ativado.

2.O ícone da função TCS no painel de instrumentos é “”. Quando a luz “” está acesa, significa que a função TCS está desligada; quando a luz “” está apagada, significa que a função TCS está ligada.

3.Desativar o funcionamento do TCS

(1) Com o veículo ligado, ligue o interruptor de extinção;

(2) Mantenha as rodas dianteira e traseira em estado estático, pressione longamente o botão SET (durante 3 a 5 segundos) e;

(3) Se a luz “” estiver acesa, significa que a função TCS está desligada.

4.Quando o TCS está a funcionar, a luz “” no painel de instrumentos irá piscar e o motor também irá alterar as características de saída para manter a estabilidade do veículo.



⚠ ATENÇÃO

1.Desligue a função TCS antes de conduzir durante muito tempo. Caso contrário, irá afetar a experiência de condução.

2.Em caso de funcionamento do cavalete central, quando a velocidade da roda traseira for superior a 5 km/h e o tempo ultrapassar os 2 segundos, o TCS irá desativar-se automaticamente. Desligue e ligue novamente a moto para o TCS voltar ao estado ativado.

3.Quando o ABS intervém durante a condução, a função TCS desliga-se automaticamente e a luz “” acende-se; assim que o ABS parar de atuar,

a função TCS volta a ligar-se automaticamente e a luz “” apaga-se.

4.Quando a função ABS não estiver a funcionar corretamente, o TCS desativa-se automaticamente e a luz “” acende-se. Assim que a função ABS voltar ao normal, desligue e ligue novamente a moto. A função TCS retoma ao estado ativado e a luz “” apaga-se.

5.Com o veículo ligado, ligue o interruptor de extinção. O TCS irá efetuar uma autoverificação e a luz “” acender-se-á durante 1 segundo, apagando-se em seguida.

Porta USB

Parâmetros da interface USB para carregamento de telemóveis

Tensão de entrada 12 V - 24 V; tensão de saída: 3 V - 12 V (de acordo com o ajuste automático do protocolo de carga rápida); corrente de saída: 1,5 A ~ 3 A (de acordo com o ajuste automático do protocolo de carga rápida).

Funcionalidades

1.A tampa da porta USB é à prova de água e de poeiras para prolongar a vida útil do carregador.

2.O *design* IC inteligente pode ajustar automaticamente a velocidade de carregamento de acordo com a energia e o tipo da bateria.

3.Com proteção contra sobretensões e picos de corrente para garantir um carregamento seguro.

⚠ ATENÇÃO

Quando estiver a chover, a lavar a moto ou esta não estiver em uso, deve tapar a tampa da porta USB para impermeabilização. A infiltração de água poderá causar danos aos componentes internos. Se entrar água, tente usar um secador de cabelo para secar a porta USB e, em seguida, use-a após a secagem.

Não use a porta USB quando a bateria estiver fraca.

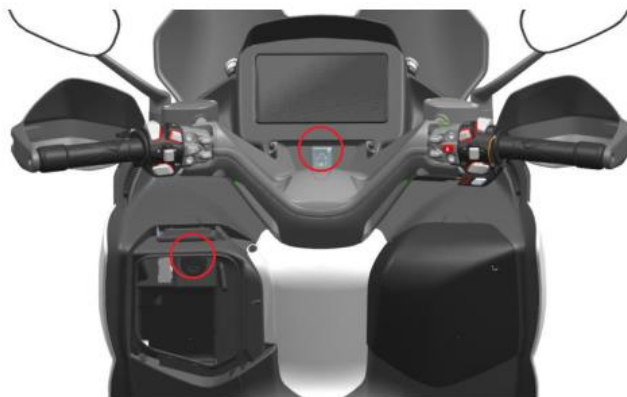

A moto vem equipada de origem com tomadas modificadas (gravador de condução, luzes auxiliares), conforme mostrado nas Figuras 1 e 2. As tomadas modificadas do gravador de condução e das luzes auxiliares são à prova de água.

Ligue o motor de arranque para fornecer energia e instale as luzes auxiliares sem alterar a passagem de cabos original da moto. As tomadas de ligação da câmara dianteira e das luzes auxiliares estão situadas no painel frontal.

Estas podem ser vistas ao desmontar o painel frontal. Para saber o método de desmontagem, consulte a secção “Desmontagem da bateria”. A tomada da câmara traseira está situada no interior da parte direita do guarda-lamas traseiro.

Poderá vê-la quando o abrir (remova primeiro o apoio de braço traseiro e, em seguida, remova a parte direita do guarda-lamas traseiro).

⚠ ATENÇÃO

É proibido usar GPS, luzes auxiliares e outros equipamentos elétricos que vão buscar corrente diretamente aos polos positivo e negativo da bateria.

Não é permitida a passagem de fios perto da bateria.

Os equipamentos instalados devem ficar 300 mm ou mais, afastados de componentes como EFI ECU, relés, e o recetor PKE

As modificações não autorizadas e em locais da instalação que não cumprem os requisitos, e que tenham consequências serão suportadas pelo cliente

v a potência total dos equipamentos elétricos externos não deve exceder 60 W

Entrada do dispositivo de segurança: Conforme mostrado na Figura 2, há uma entrada para o dispositivo antirroubo (6 pinos) dedicado no interior do guarda-lamas traseiro, que pode ser utilizado para instalar o dispositivo antirroubo, um GPS ou outros dispositivos elétricos. As cores e definições dos fios são: Tomada de dispositivos antirroubo (6 pinos): Conforme mostrado na Figura 3, a tomada de dispositivos antirroubo está situada no interior da parte esquerda do guarda-lamas traseiro e poderá vê-la quando o desmontar (remova primeiro o apoio de braço traseiro e, em seguida, remova a tomada de dispositivos antirroubo).

A parte esquerda do guarda-lamas traseiro pode ser utilizada para instalar dispositivos antirroubo, um GPS ou outros dispositivos elétricos. As cores e definições dos fios são as seguintes:

Não	Cor da linha	Definição
1	azul e branco	sinal de velocidade do motor
2	vermelho	fonte de alimentação 12 V
3	verde	fonte de alimentação 0 V
4	azul claro	sinal de curva à direita
5	laranja	sinal de curva à esquerda
6	Preto	CA 12 V

Foram adicionados dois fios vermelhos individuais reservados para assistência de emergência

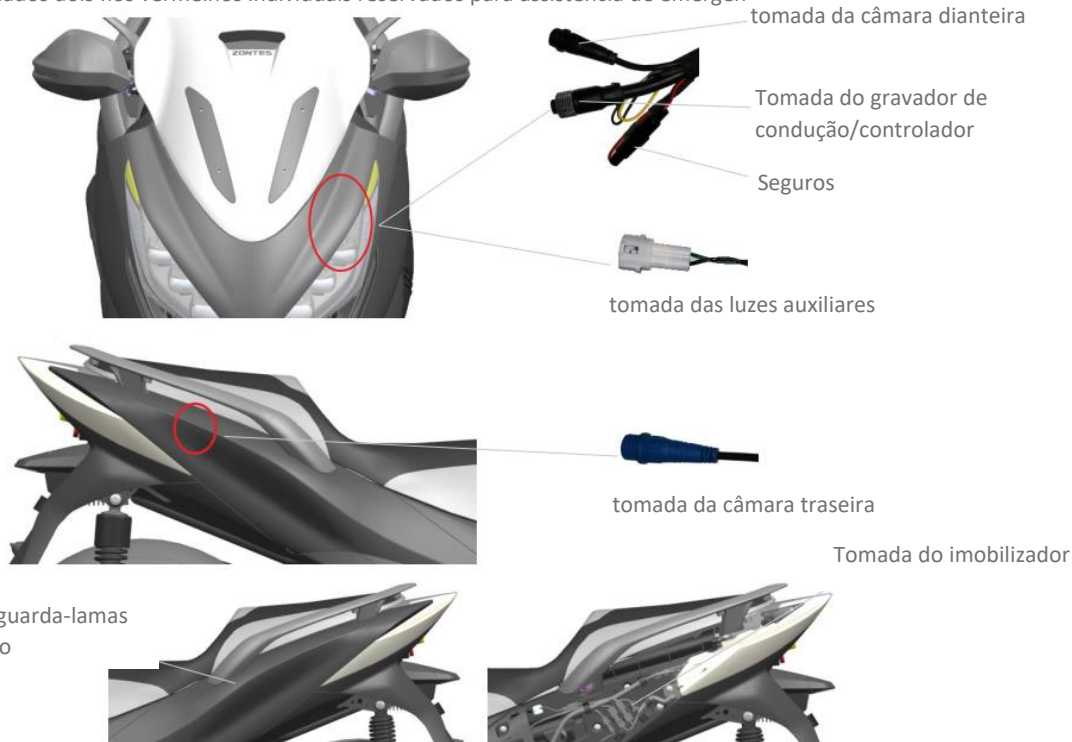

lado esquerdo do guarda-lamas traseiro

Como usar a moto quando não é ligada há muito tempo

Se não utilizar a moto durante algum tempo, a moto precisa de manutenção especial, e isso requer peças, equipamentos e tecnologias especiais. Por esta razão, recomenda-se que escolha uma oficina da marca para um trabalho de manutenção completo. Se desejar realizar o serviço siga as instruções seguintes:

Moto

Limpe bem a moto. Utilize o descanso numa zona plana para estacionar. Vire guidão para a esquerda, pressione e segure o botão vermelho de ligar, a moto irá desligar automaticamente, o fecho de direção também irá trancar automaticamente.

Combustível

Com o método de “Siphon” ou outro do gênero retire o combustível do tanque para recipientes apropriados.

Motor

1. Remova a vela da ignição, coloque uma colher de sopa com óleo no buraco da vela, coloque a vela, e dê várias voltas à cambota do motor.
2. Depois de secar o óleo, adicione novamente.
3. Com um pano com óleo novo, cubra o novo filtro de óleo da entrada de ar e da saída do tubo de escape, para evitar o aparecimento de ferrugem.

Acondicionamento da bateria

1. Remova a bateria de acordo com a secção da bateria.
2. Utilize detergente neutro e água para lavar a superfície da bateria, retire a ferrugem dos polos e dos terminais de conector.
3. Guarde a bateria dentro de casa a uma temperatura superior 0 °C.

Pneus

Ajuste a pressão dos pneus à pressão indicada.

Superfície da moto

Proteja as superfícies de borracha e de resina.

Coloque spray antiferrugem nas peças que não têm tratamento na superfície.

Utilize revestimento de cera de carro para proteger a pintura.

Manutenção durante paragem

Use o nosso carregador dedicado para carregar a bateria uma vez por mês. Carregamento do carregador de bateria de gel: 4A x 3 ~ 5 horas (tensão de carregamento 14,5 ~ 14,8 V). As baterias não podem ser carregadas por mais de 5 horas.

Como reiniciar

1. Limpe completamente a moto.
2. Remova o pano que cobre a entrada de ar e a saída do tubo de escape.
3. Retire todo o óleo do motor. De acordo com as indicações deste manual de instruções, substitua o filtro do óleo e adicione óleo de motor novo.
4. Retire a vela da ignição. Deixe o motor rodar algumas vezes. Volte a colocar a vela.
5. Volte a instalar a bateria de acordo com as instruções da secção “Bateria”.
6. Certifique-se de que a moto está lubrificada.
7. Inspeccione a moto de acordo com o conteúdo das instruções de utilização na secção de inspeção antes de iniciar a condução.
8. Reinicie a moto de acordo com as instruções.

Prevenção da corrosão

Mantenha a moto em boas condições. A prevenção da corrosão é muito importante. Ao fazê-lo, a sua moto vai parecer nova mesmo depois de muitos anos.

Pontos-chave para prevenir a corrosão

Fatores que levam à corrosão:

Estradas com sal, acumulação de sujidade, humidade e químicos.

Pequenas pedras ou cascalho podem causar danos na superfície da pintura, ou por pancada contra arranhões.

Estrada salgada, vento, poluição industrial e ambiente com demasiada humidade irão produzir ferrugem.

Como prevenir a corrosão

Limpe a moto pelo menos uma vez por mês. Tente manter o melhor possível a moto limpa e seca. Remova a sujidade na superfície da moto. Sal da estrada, produtos químicos, asfalto e materiais como SAP, excrementos de pássaros e emissões industriais irão danificar a sua moto. Remova a sujidade o mais rápido possível. Se for difícil limpar com água, utilize detergente para limpar. Ao utilizar o agente de limpeza, deve cumprir os requisitos do produto de limpeza.

Limpe os danos o mais rápido possível. Faça uma verificação cuidada da superfície e constate se existem danos na pintura. Se encontrar rebarbas ou arranhões repare imediatamente, evite continuação do dano. Se os arranhões e a rebarba estiverem à superfície das peças, peça suporte à sua oficina de reparações.

Coloque a moto num local seco e ventilado. Se lavar a moto com frequência dentro da garagem e a guardar, a garagem ficara muito húmida. Muita humidade pode aumentar a corrosão. Se o ar não fluir, mesmo em ambiente de alta temperatura, a moto húmida irá enferrujar.

Cubra a moto. Evite expor a forte luz solar direta, pois tal irá fazer com que a cor da tinta e dos plásticos mude e desvaneça. A utilização de uma capa de boa qualidade e respirável, pode evitar que a radiação ultravioleta insira sobre a moto, e ainda reduzir a poluição do ar e a deposição de pó sobre a moto. O representante da marca pode ajudá-lo a escolher a melhor capa para a sua moto.

Limpe a moto

Limpe a moto de acordo com o seguinte:

1. Utilize água fria para lavar a sujidade e lama da superfície da moto. Pode utilizar uma esponja ou escova suave para limpar. Pode riscar partes estéticas se utilizar materiais duros para limpar.

2. Utilize detergente neutro ou champô de motos, uma esponja ou pano suave para motos. A esponja ou tecido suave deve ser frequentemente molhado no agente de limpeza.

Se utilizar a moto numa estrada com sal ou numa praia, após o uso, deverá lavar imediatamente com água fria. Deverá utilizar água fria. A água quente irá acelerar a corrosão.

Evite spray de limpeza, evite que a água atinja as seguintes partes:

Tranca de ignição, entrada de ignição, tranca do tanque de combustível, sistema de injeção de combustível, reservatório de fluido de freios



AVISO

Não utilize máquinas de lavar à pressão para limpar a moto, corpo do acelerador e injetor de óleo.

3. Depois de limpar a sujidade, utilize água para limpar os resíduos dos agentes de limpeza

4. Enxague, passe um pano pela superfície e deixe secar à sombra.

5. Verifique cuidadosamente a superfície da pintura. Se tiver algum dano, siga os seguintes passos, utilize material de reparação para reparar as superfícies danificadas:

a. Limpe e seque a área danificada.

b. Mexa o material de reparação e utilize um pequeno pincel para espalhar suavemente no sítio danificado.

c. Deixe secar bem a área

6. Verifique regularmente o estado de limpeza da superfície do tanque reservatório. Se houver uma grande acumulação de lama, utilize água fria e uma escova macia para limpar a superfície. Tenha cuidado para não danificar a superfície do dissipador de calor.



AVISO

Depois de limpar a moto ou conduzir à chuva, haverá humidade no farol dianteiro. Ligue o farol e a água irá desaparecer gradualmente. Ligue o motor para ligar o farol da frente; limpe a água para evitar o desgaste da bateria.



AVISO

Quando limpa a moto, não utilize produtos que contenham detergente alcalinos ou ácidos, não utilize gasolina, líquido de travões, ou outros solventes que possam danificar a moto. Pode utilizar um pano macio com detergente neutro e água morna.

Encerar a moto

Depois de limpar, é recomendado realizar um polimento com cera, que não só irá proteger as peças, como também irá proporcionar um ar mais bonito.

Utilize produtos de cera e polimento de qualidade

Quando utiliza produtos de cera e polimento, deve prestar atenção às instruções dos produtos.

Inspeção após limpeza

De forma a prolongar o tempo de vida da sua moto, lubrifique a moto de acordo com as instruções deste manual.



PERIGO

É muito perigoso conduzir a moto quando o freio está molhado. O freio molhado não consegue a força que conseguiria se estivesse seco. Isto pode causar um acidente. Depois de lavar a moto, pode testar o sistema de freio a baixa velocidade. Se necessário freie várias vezes para que o freio seque.

Inspeccione o problema após o uso da moto de acordo com as instruções.

Transporte

Antes de transportar deve retirar todo o combustível. O combustível é facilmente inflamável e em certas condições pode provocar explosão. Quando retira, guarda ou injeta combustível é proibido fazer fogo. Tenha a certeza de que o motor está desligado e realiza a operação num local bem ventilado. Drene o combustível da seguinte forma.

(1) Pare o motor e desligue o sistema elétrico.

(2) Com o método de sifão ou outro do género retire o combustível do tanque para recipientes apropriados.



AVISO

Quando transporta a moto, o combustível no tanque deve ser totalmente retirado para prevenir fugas e explosões. O veículo deve ser embalado na posição normal de condução, para prevenir fuga de óleo durante o transporte.

1 O início de uma bateria nova

Acondicionamento da bateria

a. Antes de instalar a bateria, verifique o aspeto visual da bateria. O seu exterior não deve apresentar riscos ou rachas, a tampa da bateria deve ter uma boa vedação, não devem existir fugas e os terminais não devem ter qualquer inclinação, deformação, etc.

b. Ligue primeiro o cabo com o polo positivo (+) (fio vermelho) e, em seguida, o cabo com o polo negativo (-). Nota: Não troque os polos positivo e negativo ao ligar os cabos. Caso contrário, irá danificar o retificador do regulador de tensão e outros componentes elétricos.

c. Após apertar os terminais, coloque graxa de terminais ou vaselina para evitar ferrugem por contato deficiente.

2 Cuidado e manutenção

2.1 Cada arranque não deve demorar mais do que 5 segundos. Se continuar a insistir e não conseguir pôr a moto a trabalhar, deve verificar o sistema de injeção e o sistema de arranque.

2.2 As seguintes situações fazem com que a bateria de gel perca corrente ou fique com pouca corrente, reduzindo o seu tempo de vida.

a. Frequentes tentativas de arranque.

b. Tempos de condução curtos e distâncias percorridas curtas.

c. Sem ignição após um longo arranque.

d. Instalação de dispositivos elétricos adicionais, tais como holofotes de alta potência, áudio, GPS e outros equipamentos elétricos.

2.3 Se o motor de arranque estiver fraco, a intensidade da luz estiver reduzida, a buzina soar rouca, o painel de instrumentos permanecer apagado após a ignição ou se ocorrerem outros fenómenos anormais, a bateria deve ser recarregada imediatamente.

2.4 Quando não for utilizada durante um longo período de tempo, a bateria deve ser retirada e armazenada em separado. Em alternativa, o cabo da bateria deve ser desligado. Recarregue a bateria de gel antes de parar a moto e recarregue-a uma vez por mês.

2.5 Precauções de carregamento:

a. Utilize o carregador especial fornecido pela marca para realizar o carregamento. Pode utilizar a porta de carga da própria moto ou retirar a bateria e carregá-la separadamente.

b. Durante o carregamento, tente consultar as seguintes instruções de carregamento para evitar o carregamento de alta tensão e alta corrente para prolongar a vida útil da bateria.

(1) Modo de carregamento com tensão constante

Faixa de tensão constante: 14,40-14,80 V

Corrente de carregamento inicial: 1,1-2,2 A

Tempo de carregamento: 6-24 horas

(2) Modo de carregamento com corrente constante:

Corrente máxima de carga: 1,1 A

Tempo de carregamento: 5-8 horas

O valor de (corrente de carregamento) X (tempo de carregamento) deve ser controlado dentro do intervalo de 0,5-0,8 vezes o valor da capacidade da bateria.

Nota: quando utilizada para outro fim que não o acima indicado, a corrente de carregamento não deve exceder o intervalo da corrente de carregamento especificada e o tempo de carregamento não deve exceder as 24 horas.

c. Não sobrecarregue a bateria. A sobrecarga fará com que a bateria vaze, inche ou até mesmo rebente, resultando em diferentes graus de perigo.

3. Atenção

3.1 Esta bateria é uma bateria de gel sem manutenção. É estritamente proibido abrir ou modificar a bateria sem permissão. Não adicione eletrólito ou água sem permissão. É estritamente proibido colocá-la num local com temperatura alta e chamas acesas.

3.2 É proibido aproximar-se de chamas acesas ao utilizar e carregar a bateria de gel. Evite que os eléctrodos positivos e negativos entrem em curto-circuito desapertando os terminais positivos e negativos para evitar que a bateria expluda.

3.3 Se sentir algum cheiro diferente, demasiado calor, mudança de cor ou mudança de forma na bateria, remova-a imediatamente da moto ou do carregador e interrompa imediatamente a sua utilização.

3.4 A bateria de gel é a norma para motos, não a utilize para outros fins que não seja o arranque da moto.

3.5 A instalação de dispositivos externos, tais como dispositivos de segurança, GPS, luzes, etc. tem um certo impacto na bateria e no circuito da moto. A instalação de produtos de marca deve ser selecionada e ligada à interface da nossa empresa. A ligação não deve ser alterada pelo próprio, pois poderá fazer com que o sistema de circuito do nosso veículo funcione de forma anormal e fazer com que a bateria de gel fique descarregada.

3.6 Não deixe cair a bateria. O eletrólito contém ácido sulfúrico. Evite que esta pingue para a pele, olhos e roupas. Caso entre em contacto, lave imediatamente com água abundante e desloque-se a um hospital para tratamento.

Consumo de combustível

“Consumo” refere-se ao consumo de combustível da moto, em pelo menos uma velocidade constante.

Tabela de especificações

Comprimento.....	2195 mm
Largura.....	795 mm
Altura.....	1395 mm/1495 mm
Distância entre eixos.....	1565 mm
Altura do solo.....	155 mm
Altura do assento.....	770 mm
Massa em ordem de marcha.....	211 kg
Motor	
Tipo.....	Mono cilindro, horizontal, quatro tempos, refrigerado a liquido
Número de cilindros.....	1
Diâmetro do cilindro.....	77 mm
Altura do pistão.....	74,9 mm
Deslocamento.....	349 mL
Taxa de compressão.....	11,8:1
Modo de inicialização.....	Arranque elétrico
Sistema de lubrificação.....	Por pressão e chapinagem
Potência.....	29 kW
Sistema de transmissão	
Embreagem.....	Tipo seco, automática, excêntrica
Transmissão.....	CVT
Redução de velocidades primário.....	0,73 - 2,5
Redução de transmissão final.....	7,293
Sistema de transmissão.....	Correia
Especificações de desempenho	
Velocidade máxima.....	144 km/h
Sistema de viagem	
Raio de giro.....	37°
Especificação da roda dianteira.....	Pneu 120/70-15 sem câmara
Especificação da roda traseira.....	Pneu 140/70-14 sem câmara
Método de ignição do sistema elétrico.....	por indução
Tipo de vela de ignição.....	LMAR8A-9
Especificação de armazenamento da bateria.....	12 V, 11 Ah
Especificação do fio do fusível.....	10/15/25 A
Especificação do farol.....	12 V, 30/44 W
Especificação da luz frontal.....	12 V, 7 W
Especificação da luz de pisca.....	12 V, 9,5 W, 2,3 W
Especificações da luz traseira/luz de freio.....	12 V, 3,3/6,8 W
Especificação da luz da placa de licença.....	12 V, 0,5 W
Volume	
Volume efetivo do tanque de combustível.....	16 L
Volume de óleo do motor.....	2000 mL
Óleo do motor, com substituição simultânea do filtro de óleo.....	1 750 mL
Óleo do motor, sem substituição simultânea do filtro de óleo.....	1550 mL
Capacidade de óleo da caixa de engrenagens.....	230 mL
Substituição regular do óleo da caixa de engrenagens.....	200 mL

CONTROLE DE REVISÕES – ZONTES 350E
Manutenção Periódica

A manutenção periódica tem como finalidade manter sempre em condições ideais de funcionamento, propiciando uma utilização segura e livre de problemas. A primeira revisão será gratuita, desde que efetuada nas Concessionárias Autorizadas Suzuki em território nacional, sendo os lubrificantes, materiais de limpeza e peças de desgaste natural por conta do proprietário.

A revisão gratuita de 1.000 Km será efetuada pela distância percorrida apontada no hodômetro com tolerância de ± 100 km desde que não sejam ultrapassados os prazos de 6 meses da data da venda.

<p>0 km REVISÃO OS N° _____ DATA: ____/____/____ Km: _____</p>	<p>1.000 km (ou 6 meses) REVISÃO OS N° _____ DATA: ____/____/____ Km: _____</p>	<p>3.000 km Troca de óleo OS N° _____ DATA: ____/____/____ Km: _____</p>	<p>6.000 km (ou 12 meses) REVISÃO OS N° _____ DATA: ____/____/____ Km: _____</p>	<p>9.000 km Troca de óleo OS N° _____ DATA: ____/____/____ Km: _____</p>
<p>12.000 km (ou 18 meses) REVISÃO OS N° _____ DATA: ____/____/____ Km: _____</p>	<p>15.000 km Troca de óleo OS N° _____ DATA: ____/____/____ Km: _____</p>	<p>18.000 km (ou 24 meses) REVISÃO OS N° _____ DATA: ____/____/____ Km: _____</p>	<p>21.000 km Troca de óleo OS N° _____ DATA: ____/____/____ Km: _____</p>	<p>24.000 km REVISÃO OS N° _____ DATA: ____/____/____ Km: _____</p>
<p>27.000 km Troca de óleo OS N° _____ DATA: ____/____/____ Km: _____</p>	<p>30.000 km REVISÃO OS N° _____ DATA: ____/____/____ Km: _____</p>	<p>33.000 km Troca de óleo OS N° _____ DATA: ____/____/____ Km: _____</p>	<p>36.000 km REVISÃO OS N° _____ DATA: ____/____/____ Km: _____</p>	<p>39.000 km Troca de óleo OS N° _____ DATA: ____/____/____ Km: _____</p>
<p>42.000 km REVISÃO OS N° _____ DATA: ____/____/____ Km: _____</p>	<p>45.000 km Troca de óleo OS N° _____ DATA: ____/____/____ Km: _____</p>	<p>48.000 km REVISÃO OS N° _____ DATA: ____/____/____ Km: _____</p>	<p>51.000 km Troca de óleo OS N° _____ DATA: ____/____/____ Km: _____</p>	

CONTROLE DA POLUIÇÃO SONORA

Este veículo atende as exigências das legislações vigentes de controle da poluição sonora para veículos automotores (Resolução nº 02/1993, complementada pela Resolução nº 268/2000 do Conselho Nacional do Meio Ambiente – CONAMA). O limite máximo de ruído para fiscalização de veículos em circulação é:

89,0 dB(A) / 3750 rpm
 Conforme NBR-9714

CONTROLE DA POLUIÇÃO DO AR

Este veículo atende as exigências do programa de controle da poluição do ar por motocicleta e veículos similares – Promot Conforme artigo 6º da Resolução CONAMA nº 432/2011, os valores de CO, HC e velocidade angular do motor em marcha lenta com base nos valores comprovados no ensaio de certificação são:

GAS	UNIDADE
CO	0,03 % em volume
HC	33,24 ppm – partes/milhão
Velocidade angular do motor em marcha lenta (rotação em marcha lenta): 1.600 \pm 150 rpm	

Ainda que a velocidade angular do motor em marcha lenta (rotação em marcha lenta) seja observada, os valores aferidos podem sofrer alterações, devido condições adversas, entre elas; utilização incorreta do veículo, combustível de baixa qualidade, manutenção não conforme e a não utilização de peças originais.

Este manual possui informações fundamentais para o correto e melhor desempenho do seu veículo, além de contribuir com a preservação do meio ambiente. Siga rigorosamente as recomendações deste manual.

Diagrama de circuito (TFT)

